

# **UNIVERSIDAD PERUANA UNIÓN**

**ESCUELA DE POSGRADO**

Unidad de Posgrado de Ciencias Humanas y Educación



*Una Institución Adventista*

**Clima social familiar, habilidades sociales y el proceso de adaptación educativa en estudiantes del primer año de la Facultad de Ciencias Empresariales de la Universidad Peruana Unión, Juliaca – 2018**

Por:

Miguel Angel Garrido Flores

Asesor:

Mg. Maritza Huanca Cutipa

**Lima, diciembre de 2018**

*Clima social familiar, habilidades sociales y el proceso de adaptación educativa en estudiantes del primer año de la Facultad de Ciencias Empresariales de la Universidad Peruana Unión, Juliaca – 2018*

## TESIS

Presentada para optar el Grado Académico de Maestro en Educación con mención en Investigación y Docencia Universitaria

### JURADO DE SUSTENTACIÓN



Dr. Luis Eddie Cotacallapa Subia  
Presidente



Mg. Celia Soledad Machaca Tito  
Secretaria



Mg. Maritza Huanca Cutipa  
Asesor



Mg. Efrain Velásquez Mamani  
Vocal

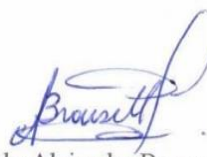

Mg. Magaly Alejandra Brousett Minaya  
Vocal

Lima, 30 de diciembre de 2018

## ANEXO 07 DECLARACIÓN JURADA DE AUTORIA DEL INFORME DE TESIS

Yo, Maritza Huanca Cutipa, identificado con DNI N° 02440958, dictaminador y asesor de la UPG de Ciencias Humanas y Educación de la Universidad Peruana Unión;

### DECLARO:

Que el presente informe de investigación titulado: *“Clima social familiar, habilidades sociales y el proceso de adaptación educativa en estudiantes del primer año de la Facultad de Ciencias Empresariales de la Universidad Peruana Unión, Juliaca - 2018”* constituye la memoria que presenta **Miguel Angel Garrido Flores** para obtener el grado académico de Maestro en Educación con mención en Investigación y Docencia Universitaria, ha sido desarrollada en la Universidad Peruana Unión, con mi asesoría.

Asimismo, dejo constancia de que las opiniones y declaraciones registradas en la tesis son de entera responsabilidad del autor, no comprometen a la Universidad Peruana Unión.

Para los fines pertinentes, firmo esta declaración jurada, en la ciudad de Lima, a los 30 días del mes de diciembre de 2018.



---

Mg. Maritza Huanca Cutipa  
Asesor

## **DEDICATORIA**

A Natalia, mi compañera, mis hijos Gabriela y Matías, mi querida madre, hermanos, amigos y, desde luego, a mis alumnos y sus padres que hacen un buen esfuerzo por culminar los sueños anhelados de una carrera profesional.

## **AGRADECIMIENTOS**

A Dios, por ser mi escudo y fortaleza en estos años de trabajo y estudio.

A la Universidad Peruana Unión, filial Juliaca, por brindarme el soporte necesario para desarrollarme profesionalmente.

A Natalia Liz Cairampoma De La Cruz, mi esposa, por ser mi compañera y fortalecerme en cada paso que damos en esta tierra y la venidera.

A Gabriela Yadira y Matías Benjamín, mis hijos, que son la fuerza y el motivo para construir un futuro.

A Rosario Flores Coronel, mi madre, por ser el ángel que siempre me acompaña en cada paso.

A Luis, Ysabel, Antonio, Adela, Andrea, mis hermanos, que, si pudiera volver atrás, no dudaría en elegirlos a ellos como mi familia.

A Efraín Velásquez Mamani, extraordinario amigo que, gracias a sus consejos y ayuda, pude culminar esta investigación.

## CONTENIDO

DEDICATORIA.....	iii
AGRADECIMIENTOS .....	iv
CONTENIDO.....	v
ÍNDICE DE TABLAS .....	vii
ÍNDICE DE FIGURAS .....	vii
ÍNDICE DE ANEXOS .....	vii
RESUMEN .....	viii
ABSTRACT .....	ix
CAPÍTULO I .....	1
EL PROBLEMA DE INVESTIGACIÓN .....	1
1.Planteamiento del problema .....	1
1.1. Descripción de la situación problemática .....	1
1.2. Planteamiento y formulación del problema .....	3
2.Finalidad e importancia de la investigación.....	4
2.1. Propósito.....	4
2.2. Relevancia social .....	6
2.3. Relevancia pedagógica.....	7
3.Objetivos de la investigación.....	8
3.1. Objetivo General .....	8
3.2. Objetivos Específicos.....	8
4.Hipótesis y variables .....	9
4.1. Hipótesis principal.....	9
4.2. Hipótesis derivadas.....	9
5.Variables de estudio.....	9
5.1. Operacionalización de variables.....	10
CAPÍTULO II .....	12
FUNDAMENTOS TEÓRICOS DE LA INVESTIGACIÓN.....	12
1.Antecedentes de la investigación.....	12
1.1. Antecedentes del clima social familiar y el proceso de adaptación educativa	12
1.2. Antecedentes de las habilidades sociales y el proceso de adaptación educativa	15
1.3. Antecedentes del clima social familiar y las habilidades sociales .....	17
2.Marco histórico.....	19
3.Marco filosófico .....	23
4.Marco teórico .....	24

4.1.	Clima social familiar .....	24
4.2.	Habilidades Sociales.....	27
4.3.	Proceso de adaptación .....	31
5.	Marco conceptual.....	36
5.1.	Clima social familiar. ....	36
5.2.	Habilidades sociales.....	37
5.3.	Proceso de adaptación educativa. ....	37
CAPÍTULO III .....		38
MÉTODO DE LA INVESTIGACIÓN .....		38
1.	Tipo de investigación .....	38
2.	Diseño de la investigación .....	38
3.	Definición de la población .....	39
4.	Técnicas de muestreo.....	39
5.	Técnicas de recolección de datos .....	40
5.1.	Técnicas de recolección de datos.....	40
5.2.	Instrumentos .....	41
CAPÍTULO IV .....		47
ANÁLISIS DE RESULTADOS .....		47
1.	Prueba de contraste de hipótesis.....	47
1.1.	Resultado de la hipótesis general .....	47
2.	Discusión de resultados .....	55
CONCLUSIONES.....		58
RECOMENDACIONES .....		60
REFERENCIAS.....		61

## ÍNDICE DE TABLAS

Tabla 1. Características de la muestra en estudio.....	40
Tabla 2. Regression Weights: Standardized estimates and Unstandardized estimates – Hipótesis general.....	49
Tabla 3. Regression Weights: Standardized estimates and Unstandardized estimates – primera Hipótesis específica.....	51
Tabla 4. Regression Weights: Standardized estimates and Unstandardized estimates – segunda Hipótesis específica.....	53
Tabla 5. Regression Weights: Standardized estimates and Unstandardized estimates – tercera Hipótesis específica.....	55

## ÍNDICE DE FIGURAS

Figura 1. Análisis del modelo ajustado de la hipótesis general.....	48
Figura 2. Modelo estructural de la primera hipótesis específica.....	50
Figura 3. Modelo estructural de la segunda hipótesis específica.....	52
Figura 4. Modelo estructural de la tercera hipótesis específica.....	54

## ÍNDICE DE ANEXOS

Anexo 1. Autorización del comité de ética.....	66
Anexo 2 Instrumentos .....	67
Anexo 3. Matriz de consistencia.....	80



## RESUMEN

La presente investigación, tuvo la finalidad de determinar las correlaciones de tipo causal según la propuesta del modelo teórico explicando la significancia del clima social familiar, las habilidades sociales y el proceso de adaptación educativa en los estudiantes universitarios. Para ello, se aplicó cuestionarios a una muestra por conveniencia de 96 estudiantes del primer ciclo de la facultad de ciencias empresariales. El diseño de investigación fue considerado como correlacional múltiple con un enfoque transversal. Los datos se analizaron por un sistema de ecuaciones estructurales. El parámetro obtenido para valorar la bondad de ajuste del modelo fue el siguiente:  $\chi^2$  con un valor de 484.657, RMSEA de 0.273 mayor o igual a .07, GFI de 0.637 menor o igual a .70 y CFI de 0.631 menor o igual a .90, con un nivel de probabilidad = 0.000 por lo tanto se rechaza la hipótesis nula y concluimos que estos índices revelan una moderada adaptación de la estructura y validación del modelo propuesto, así también todas las relaciones de tipo causal en el modelo son estadísticamente significativas. Con esto se afirma que el proceso de adaptación educativa tiene una correlación significativa con el clima social familiar y las habilidades sociales.

Palabras claves: clima social familiar, habilidades sociales, proceso de adaptación educativa.

## **ABSTRACT**

The present investigation, had the purpose of determining the causal correlations according to the proposal of the theoretical model explaining the significance of the family social climate, social skills and the process of educational adaptation in university students. For this, questionnaires were applied to a sample for convenience of 96 students of the first cycle of the faculty of business sciences. The research design was considered as multiple correlational with a transversal approach. The data was analyzed by a system of structural equations. The parameter obtained to assess the goodness of fit of the model was the following:  $\chi^2$  with a value of 484.657, RMSEA of 0.273 greater than or equal to .07, GFI of 0.637 less than or equal to .70 and CFI of 0.631 less than or equal to .90, with a probability level = 0.000, therefore the null hypothesis is rejected and we conclude that these indices reveal a moderate adaptation of the structure and validation of the proposed model, as well as all the causal relationships in the model are statistically significant. This states that the process of educational adaptation has a significant correlation with the family social climate and social skills.

Keywords: family social climate, social skills, educational adaptation process.

## **CAPÍTULO I**

### **EL PROBLEMA DE INVESTIGACIÓN**

#### **1. Planteamiento del problema**

##### **1.1. Descripción de la situación problemática**

Los estudiantes de los primeros ciclos presentan una pobre actitud frente al ambiente universitario, que se caracteriza por presentar diversas alteraciones en la vida social, deportiva, musical y otras; diversas situaciones desconocidas por los nuevos universitarios que buscan adaptarse a este cambio importante de su vida que, a pesar de ser un ambiente con filosofía cristiana, no está exceptuado de practicar vocabularios soeces, actitudes de egoísmo, rivalidad e insultos, ello deviene en una falta constante de respeto hacia los demás y a sí mismo, a esto hay que sumar que muchos estudiantes provienen de hogares disfuncionales, patriarcales o autoritarios, en cuyo interior se desencadena un clima social familiar no favorable para ellos (Díaz & Jáuregui, 2014), este factor constituye una de las causas de la formación deficiente de las habilidades sociales; consecuentemente se tendrá estudiantes inseguros y con serias deficiencias en la toma de decisiones.

Muchos estudiantes llegan a las aulas universitarias con un pasado de mal clima familiar en su infancia, y este influye en las habilidades sociales o roles interpersonales, y muy a menudo en su fracaso académico. La familia, por ser el primer grupo social que tiene contacto el individuo, es necesario que tenga y brinde conocimientos y control de emociones para un buen clima familiar (Díaz & Jáuregui, 2014).

El contexto ideal comprende que el estudiante debe vivir en un ambiente adecuado, es decir con un clima familiar óptimo e integral, donde los padres e hijos muestren mutuo respeto, unión y pleno desarrollo personal, con ejemplos y calidad de vida. De esta manera, las habilidades sociales se desarrollan desde el seno familiar y que las instituciones educativas se encargan de fortalecer aún más dichas habilidades (Santos, 2012).

El clima familiar es de gran importancia en el desarrollo de las habilidades sociales de los hijos, pero muchos padres no están tomando conciencia de este problema, por lo que no están formando hijos capaces de enfrentar cualquier adversidad que se pueda presentar en el devenir de la vida (Santos, 2012).

Además del clima familiar, debemos observar la importancia de las habilidades sociales, por lo general, las habilidades sociales que poseen las personas son innatas y las aplican sin mayor esfuerzo alguno cotidianamente, pero existen alumnos que al no tener estas habilidades de manera innata se proponen a aprenderlas y así poder comunicarse mejor. Todas las personas pueden cambiar satisfactoriamente sin alterar su personalidad. Partamos de que nuestra salud mental y equilibrio personal están muy relacionados con la forma en que vivimos las relaciones interpersonales. La convivencia, cómo nos sentimos con los demás, puede resultar reconfortante o convertirse en una pesadilla; muchos jóvenes empiezan a temprana edad con amistades o factores nocivos para su persona y entorno y esto se agrava en el ambiente universitario donde el joven se encuentra con mayor libertad social, pero con pocas habilidades interpersonales, temperancia y autocontrol.

La práctica en las habilidades sociales, es importante, no sólo para una mejor adaptación de los nuevos estudiantes universitarios, sino también como un factor

de prevención, si se aplica en edades tempranas, en una persona socialmente hábil, tendrá mayor facilidad no sólo para establecer nuevas relaciones familiares o de amistad y manejar los conflictos que se derivan de cualquier tipo de interacción, sino también para alejarse sin mayores problemas de aquellas personas y contextos que podrían resultar poco convenientes para su salud física y/o psicológica.

## **1.2. Planteamiento y formulación del problema**

### **1.2.1. Problema general**

¿En qué medida el clima social familiar, habilidades sociales están relacionadas con el proceso de adaptación educativa en estudiantes del primer año de la Facultad de Ciencias Empresariales de la Universidad Peruana Unión, Juliaca – 2018?

### **1.2.2. Problemas específicos**

**a.** ¿En qué medida el clima social familiar está relacionado con las habilidades social en estudiantes del primer año de la Facultad de Ciencias Empresariales de la Universidad Peruana Unión, Juliaca – 2018?

**b.** ¿En qué medida las habilidades sociales están relacionadas con el proceso de adaptación educativa en estudiantes del primer año de la Facultad de Ciencias Empresariales de la Universidad Peruana Unión, Juliaca – 2018?

**c.** ¿En qué medida el clima social familiar está relacionado con el proceso de adaptación educativa en estudiantes del primer año de la Facultad de Ciencias Empresariales de la Universidad Peruana Unión, Juliaca – 2018?

## **2. Finalidad e importancia de la investigación**

### **2.1. Propósito**

La presente investigación relacionada con el clima social familiar, habilidades sociales y el proceso de adaptación educativa se considera pertinente, porque es un tema base para el joven en su nueva etapa universitaria, pues permitirá el crecimiento académico y aportará a un mejor entendimiento de los jóvenes en sus inicios de pregrado, aportando conocimientos para los educadores y los jóvenes en esta nueva etapa, así como en otras áreas de la vida, las que se manifiestan en sus habilidades sociales a través de acciones, actitudes, comportamientos y obligaciones en el ámbito social y académico.

La familia desempeña un rol muy importante en cuanto al desarrollo de los hijos en la formación de la personalidad y toma de decisiones (Guerra & Segovia, 2017). Asimismo el periodo universitario es una etapa de la vida en el que la mayoría de los jóvenes está terminando la etapa de adolescencia y ha experimentado una serie de cambios y transformaciones tanto en lo físico, anatómico, biológico, fisiológico y social, de los cuales el comportamiento de los hijos dependerá mucho del ambiente familiar en que se desarrolla, de los valores que son inculcados por sus padres, para evitar conductas inadecuadas que puedan dañar o alterar su formación y que puedan contribuir a la aparición de trastornos psicopatológicos.

Por ello, se consideró oportuno realizar este trabajo de investigación con la finalidad de identificar la relación entre las habilidades sociales y clima social familiar para una mejor adaptación educativa del joven en la universidad, siendo el núcleo familiar donde se adquieren las habilidades sociales las que se reflejarán en el comportamiento en la sociedad universitaria.

Generalmente se suele asociar la participación de los padres de familia en la educación, con la figura del padre o madre que acompaña a su hijo durante la época escolar, participa en las reuniones convocadas por el colegio, forma parte de la asociación de padres de familia y en general se interesa en realizar el seguimiento académico de su menor hijo. Todas estas actitudes encajan y se manifiestan en el nivel de educación básica; sin embargo, en los últimos años se ha documentado también la presencia de los padres de familia en la educación superior (Wartman & Savage, 2008).

Por otro lado, la presente investigación tiene importancia metodológica puesto que pretende validar el clima social familiar, habilidades sociales y el proceso de adaptación educativa del joven en el nuevo ambiente universitario en nuestro contexto cultural.

En vista de que las realidades sociales varían de contexto o cultura, y que la realidad no se exceptúa, se pretende proporcionar datos estadísticos sobre la situación del clima social familiar, las habilidades sociales y el proceso de adaptación educativa que presentan los estudiantes de la Facultad de Ciencias Empresariales de la Universidad Peruana Unión de la ciudad de Juliaca; y con ello aportar a la información para utilidades en intervenciones sociales futuras.

Según presenta Reaño (2014) el joven, al superar la brecha de la escolaridad y entrar en la nueva etapa de universidad, enfrenta y seguirá enfrentando situaciones nuevas y en su mayoría abrumadoras, los que harán poner en marcha los mecanismos de adaptación la presente investigación aportará material bibliográfico y estadístico a las autoridades de la institución, pues con ello se permitirá establecer un sistema de mentoría en la institución, y que la familia deberá

estar involucrada con el incremento del nivel de adaptación de conducta en sus hijos universitarios. De igual forma, sostiene que:

La participación de los padres de familia en la universidad es una categoría que se relaciona con el proceso de adaptación del estudiante universitario. La mayoría de los artículos analizados muestra la influencia positiva indirecta que ejercen los padres a través de su involucramiento en el mundo emotivo del estudiante. La participación de los padres de familia en la universidad es diferente a la participación que ejercen los padres en el nivel de educación básica; la participación se centra en la búsqueda de información sobre la institución y la carrera, para brindar con ello, un mejor apoyo a su hijo. El involucramiento emocional, social y financiero jugará un papel tan o más notorio que en la educación básica. Los padres de familia constituyen el soporte o apoyo para el estudiante, pero también son considerados socios, clientes o consumidores dentro del ambiente universitario. Cada vez existen más universidades, específicamente las norteamericanas, que se preocupan por atender sus necesidades creando programas y servicios diseñados exclusivamente para ellos, con el fin de reforzar los mensajes, la información y la comunicación de la universidad y de este modo trabajar en conjunto para lograr la adaptación, desarrollo y éxito académico del estudiante (pp. 75 - 76).

## **2.2. Relevancia social**

Actualmente existe una preocupación significativa respecto a la falta de adaptación de los nuevos estudiantes universitarios que, al existir una brecha académica entre la secundaria y la etapa universitaria, se ven escasos de



habilidades sociales y un frágil clima social familiar para que sirvan de soporte en esta nueva etapa, como resultado el joven no se adapta a su nueva etapa académica, influye negativamente en sus colegas y sirve como reto a los docentes universitarios que, si no tienen las estrategias para ayudarlo, terminan desaprobándolo y generando un incremento en la tasa de deserción de la juventud universitaria o suman más trabas a la culminación de su carrera profesional. Por lo tanto, con los actuales resultados es posible generar políticas institucionales que beneficiarán y fortalecer el proceso de adaptación en los jóvenes recién ingresantes a las aulas universitarias.

En este contexto debemos reconocer que la docencia no solo involucra la transmisión de los saberes respecto a la curricula académica, sino también ayudar a los estudiantes a desarrollar habilidades sociales y fortalecer su clima social familiar a través de las tutorías y seguimiento individual, una captación adecuada de sus inclinaciones, actitudes, creencias, saberes previos nos crea una conexión con el estudiante más personalizada y rompe muchas barreras que benefician su adaptación a la vida universitaria, y como docentes es nuestro deber conocer al grupo humano a nuestro cargo y sus limitaciones para poder llegar a ellos más significativamente, dándoles no solo conocimiento empírico sino una trasmisión de vida, que como docentes es nuestra misión.

### **2.3. Relevancia pedagógica**

El presente estudio pretende conocer y fortalecer lo hallado en la literatura respecto a la importancia de las habilidades sociales, el clima social familiar y el proceso de adaptación de los alumnos del primer año universitario y su relación entre las variables mencionadas de tal manera que sean aprovechadas para obtener éxito académico. Diversos estudios sostienen que estos factores modulan

e influyen significativamente en los individuos que se someten a acciones o situaciones académicas como es el caso de quienes ingresan a las aulas universitarias; por lo tanto, la determinación de la correlación entre las variables mencionadas, nos permite explicar el por qué algunos estudiantes presentan trabajo copiados o con poca exigencia, incluso la deserción académica, la frustración universitaria con respecto a notas o el tener profesionales con falta de proactividad, innovación o investigadores.

### **3. Objetivos de la investigación**

#### **3.1. Objetivo General**

Determinar si el clima social familiar, habilidades sociales están relacionadas con el proceso de adaptación educativa en estudiantes del primer año de la Facultad de Ciencias Empresariales de la Universidad Peruana Unión, Juliaca – 2018

#### **3.2. Objetivos Específicos**

- a.** Determinar si el clima social familiar está relacionado con las habilidades social en estudiantes del primer año de la Facultad de Ciencias Empresariales de la Universidad Peruana Unión, Juliaca – 2018.
- b.** Determinar si las habilidades sociales están relacionadas con el proceso de adaptación educativa en estudiantes del primer año de la Facultad de Ciencias Empresariales de la Universidad Peruana Unión, Juliaca – 2018
- c.** Determinar si el clima social familiar está relacionado con el proceso de adaptación educativa en estudiantes del primer año de la Facultad de Ciencias Empresariales de la Universidad Peruana Unión, Juliaca – 2018.

#### **4. Hipótesis y variables**

##### **4.1. Hipótesis principal**

El clima social familiar, habilidades sociales están relacionados positivamente con el proceso de adaptación educativa en estudiantes del primer año de la Facultad de Ciencias Empresariales de la Universidad Peruana Unión, Juliaca – 2018.

##### **4.2. Hipótesis derivadas**

**a.** El clima social familiar está relacionado positivamente con las habilidades social en estudiantes del primer año de la Facultad de Ciencias Empresariales de la Universidad Peruana Unión, Juliaca – 2018

**b.** Las habilidades sociales están relacionadas positivamente con el proceso de adaptación educativa en estudiantes del primer año de la Facultad de Ciencias Empresariales de la Universidad Peruana Unión, Juliaca – 2018

**c.** El clima social familiar está relacionado positivamente con el proceso de adaptación educativa en estudiantes del primer año de la Facultad de Ciencias Empresariales de la Universidad Peruana Unión, Juliaca – 2018.

#### **5. Variables de estudio**

Variable endógena X1: Clima Social Familiar

Variable endógena X2: Habilidades Sociales

Variable exógena Y: Proceso de adaptación Educativa

## 5.1. Operacionalización de variables

Variables	Definición conceptual	Definición operacional	Dimensiones	Ítems del cuestionario	Definición Instrumental y medida
<b>Clima social familiar</b>	Hace referencia al ambiente social en el que se desarrollan los miembros de una familia. El clima familiar está relacionado con la cohesión familiar, la posibilidad de expresarse libremente y la estabilidad en el sistema.	Estudio de factores internos y externos que hacen referencia a la estabilidad emocional brindada por la familia de origen, las oportunidades para desenvolverse socialmente y el equilibrio emocional	Relaciones	Ítem del 1 al 25	Se usó la escala de Clima Social en la Familia (FES), la cual es dicotómica, es decir con dos opciones: verdadero (V) o falso (F)
			Desarrollo	Ítem del 25 al 56	
			Estabilidad	Ítem del 57 al 90	
<b>Habilidades Sociales</b>	si bien es cierto no tienen una definición única y determinada, se definen de acuerdo con sus características, como la capacidad de poder involucrarse asertivamente en un grupo social, desenvolviéndose acorde a las normas éticas establecidas por su sociedad	Conjunto de factores externos que son utilizados para medir el accionar de un individuo en su entorno.	Primeras habilidades sociales	Ítem del 1 al 8	Cuestionario de opinión. La variable se consideró como métrica, escala tipo Likert de cinco puntos (desde 1=completamente en desacuerdo hasta 5=completamente de acuerdo).
			Habilidades sociales avanzadas	Ítem del 9 al 14	
			Habilidades relacionadas con los sentimientos	Ítem del 15 al 21	
			Habilidades alternativas	Ítem del 22 al 30	
			Habilidades para hacer frente al estrés	Ítem del 31 al 42	
			Habilidades de planificación	Ítem del 43 al 50	

(Continúa)

Operacionalización de variables (Continuación)

Variables	Definición conceptual	Definición operacional	Dimensiones	Ítems del cuestionario	Definición Instrumental y medida
<b>Proceso de adaptación educativa</b>	Enfocada en el rendimiento académico representa un determinante esencial para la retención y la graduación del estudiante.	Conjunto de estrategias en el ámbito educativo, generalmente dirigido a estudiantes	La persona	Ítems: 1, 2, 3, 4, 5, 6, 7, 8, 9, 10, 43, 44, 45, 46, 47, 48, 49, 50, 51, 83, 84, 85, 86, 87, 88, 89, 90, 91, 92.	Encuesta sobre el clima social familiar (escala de clima social familiar de Moss (1984)), la cual es dicotómica, es decir con dos opciones: verdadero (V) o falso (F)
			La familia	Ítems: 11, 12, 13, 14, 15, 16, 17, 18, 19, 20, 52, 53, 54, 55, 56, 57, 58, 59, 60, 61, 93, 94, 95, 96, 97, 98, 99, 100, 101, 102.	
			La dimensión educativa	Ítems: 21, 22, 23, 24, 25, 26, 27, 28, 29, 30, 31, 32, 62, 63, 64, 65, 66, 67, 68, 69, 70, 71, 72, 103, 104, 105, 106, 107, 108, 109, 110, 111, 112, 113.	
			La dimensión social	Ítems: 33, 34, 35, 36, 37, 38, 39, 40, 41, 42, 73, 74, 75, 76, 77, 78, 79, 80, 81, 114, 115, 116, 117, 118, 119, 120, 121, 122, 123.	

## CAPÍTULO II

### FUNDAMENTOS TEÓRICOS DE LA INVESTIGACIÓN

#### 1. Antecedentes de la investigación

##### 1.1. Antecedentes del clima social familiar y el proceso de adaptación educativa

Referente al clima social familiar y el rol que cumple la participación de los padres en el proceso de adaptación educativa, Reaño (2014) en su trabajo de investigación titulado "*La participación de los padres de familia y su relación con el proceso de adaptación del estudiante en la universidad*", el objetivo de su investigación es analizar la participación de los padres de familia relacionada con el proceso de adaptación del estudiante en la universidad, para ello se plantean las diferencias con la participación en el nivel de educación básica y las cuestiones relativas a una favorable o desfavorable participación. Se describen los factores que favorecen la participación y las formas en que se lleva a cabo. La relación existente entre los padres de familia y el proceso de adaptación se analiza de acuerdo a algunas teorías sobre el desarrollo del estudiante universitario. El método elegido fue el de investigación documental mixta, de nivel exploratorio con enfoque cualitativo. Se seleccionaron artículos de texto completo de revistas arbitradas disponibles en la base de datos: Education Research Complete, base especializada que se encuentra en EBSCO. Posteriormente se realizaron matrices que permitieron recoger la información y cuadros comparativos que facilitaron el análisis de las fuentes. La investigación llegó a los siguientes resultados: La participación de los padres en el ámbito

universitario es una categoría que influye en el proceso de adaptación del estudiante; la participación de los padres incluye las acciones que realizan con el fin de apoyar a sus hijos en el inicio, transición y éxito en el ambiente académico. Los factores que favorecen la participación de los padres son: generacionales, económicos, tecnológicos, así como cambios que se han producido en los servicios universitarios; mientras que las formas de participación de los padres de familia se pueden clasificar desde el mundo emotivo, social, académico y financiero.

De la misma forma, Zambrano y Almeida (2017) en su trabajo de investigación titulado "*Clima social familiar y su influencia en la conducta violenta en los escolares*" esta investigación se realizó en el país de Ecuador, el objetivo de este estudio fue determinar la influencia del clima familiar en la conducta violenta en 1502 escolares de 8 a 15 años. El 51% fueron mujeres y 49% hombres. Dentro de la metodología, se utilizó el diseño cuantitativo de tipo descriptivo y correlacional no experimental. Además, se utilizó la Escala de Clima familiar de Family environment scale (FES) de Moos y Moos y la Escala de Conducta Violenta en la Escuela de Little et al. Se correlacionó el grado de apoyo, expresión social y el grado de interacción conflictiva. Los resultados evidenciaron el 38% de falta de integración familiar, que influyó en el 70% de conducta violenta de los escolares. Se concluye que del grado de integración social familiar dependen las conductas violentas en 70%, caracterizado por conducta violenta manifiesta pura del 70% y conducta violenta relacional pura del 69% en la dinámica relacional del sistema escolar.

De igual modo, Verdugo et al. (2014), realizaron una investigación titulada: "*Influencia del clima social familiar el proceso de adaptación social del*

*adolescente*”, realizada en “San Santiago” de Pamparomás, Ancash, Perú; el propósito de la investigación es conocer la relación del clima familiar con el proceso de adaptación social de adolescentes (hombres y mujeres), estudiantes de bachillerato con edades entre los 15 y 19 años (media = 17 y de =1). La muestra fue de 146 participantes; 82 mujeres (56%) y 64 hombres (44%), el 100% de los cuales pertenece a familias nucleares. Para recabar los datos se utilizaron el cuestionario “Como es tu familia / su familia” y la escala de adaptación social (sass). Los resultados indican que, a mayor cohesión en el funcionamiento familiar, el adolescente mostrará mayor capacidad de adaptación social. De acuerdo al género del adolescente se observa que, en el caso de los hombres, el factor cohesión familiar mantiene una relación más fuerte con la variable adaptación social ( $r = .71$ ,  $r^2 = .51$ ) en comparación con la correlación que presentan las mujeres ( $r = .56$ ,  $r^2 = .31$ ). Lo anterior se explica desde el rol fundamental que la familia ocupa en nuestra cultura como pilar en la formación integral de los hijos y la educación de género que se les da según el sexo.

De forma similar, Bautista y Kjiuro (2017) Realizaron un trabajo de investigación en la ciudad de Arequipa titulado “Correlación entre habilidades sociales y dependencia emocional en estudiantes del Instituto de Educación Superior Tecnológico Privado Maria Montessori”, su estudio de diseño no experimental transversal. Se evaluó a un total de 324 estudiantes de ambos sexos. Los datos se obtuvieron utilizando la Escala de Habilidades Sociales de Elena Gismero González y el Cuestionario de Dependencia emocional elaborado por Jesús Aiquipa Tello. Llevándose a cabo el análisis de ítems y se establecieron la validez, confiabilidad y baremos de ambos instrumentos. Los resultados, en relación tanto a las Habilidades sociales (50%) y dependencia



emocional (52,5%) ubicándose ambos en un nivel bajo. Además, existe una correlación inversamente proporcional entre Habilidades Sociales y Dependencia Emocional lo que nos indica que a mayor nivel de Habilidades Sociales se asocia con un bajo nivel de Dependencia emocional.

## **1.2. Antecedentes de las habilidades sociales y el proceso de adaptación educativa**

Chancha (2018), realizó una investigación titulada “Habilidades sociales y actitudes en estudiantes del segundo grado de secundaria de la Institución Educativa “Nuestra Señora de Cocharcas” de Paucará - Huancavelica” Planteándose como hipótesis general, que existe relación significativa entre las habilidades sociales y actitudes en los estudiantes de secundaria de la institución educativa “Nuestra Señora de Cocharcas”. Acorde a la naturaleza del problema, se optó por realizar una investigación de tipo aplicada cuyo diseño es descriptivo - correlacional de tipo no experimental - transversal. Con una muestra constituida por 100 estudiantes seleccionados al azar (muestreo no probabilístico), así mismo se pudo recopilar información necesaria de ésta muestra, por medio de la técnica denominada “Encuesta” y el instrumento denominado “Cuestionario”, para poder determinar la confiabilidad del instrumento se realizó una prueba piloto con un grupo de 20 estudiantes de la misma institución obteniendo como resultado un coeficiente de alfa de Cronbach igual a 0.696 y se determinó la implicancia del instrumento según la escala de intervalo de Cronbach concluyendo que el instrumento a utilizar es aceptable y el procesamiento de los datos se realizó por medio de la utilización de programas estadísticos: SPSS v\_21 y la hoja de cálculo de Microsoft Excel 2013. Conforme a los resultados obtenidos del procesamiento de datos se concluye que entre las habilidades

sociales de los estudiantes de secundaria de la institución educativa “Nuestra Señora de Cocharcas” de Paucarará-Huancavelica, 2015 y sus actitudes existe relación significativa. En la prueba de independencia Chi Cuadrado obtenido fue  $\chi^2$  (9, unilateral) =19.242 que tienen asociado un contraste de significancia  $p=.0$  y que la intensidad de la correlación hallada es de 84.6%. Es decir que existe relación positiva alta y con una confiabilidad de 95%. Llegando a la conclusión a que el estudiante que posee Buenas habilidades sociales es porque tiene buenas actitudes para interrelacionarse con los demás.

De forma similar, Tapia y Cubo (2017) en su investigación “*Habilidades sociales relevantes: percepciones de múltiples actores educativos*” fue desarrollada en el país de Chile, el objetivo de esta investigación ha sido explorar el significado del constructo “habilidades sociales”. Se utilizó un diseño descriptivo que tiene como objetivo dar a conocer y describir una realidad particular; en este caso, los significados de las habilidades sociales para profesores, académicos y estudiantes de carreras de pedagogía. y se conformó una muestra por conveniencia de 237 (83% mujeres y 17% hombres) dichos sujetos (profesores, académicos y estudiantes universitarios) Asimismo, cada grupo se le aplicó la técnica de redes semánticas naturales. Los resultados muestran que las habilidades empáticas-solidarias y habilidades de comunicación son las más relevantes para todos los participantes.

Otro estudio realizado por Betancourth, Zambrano, Ceballos, Benavides y Villota (2017), El objetivo del presente estudio es describir las habilidades sociales relacionadas con el proceso de comunicación, en estudiantes de grado décimo de un colegio ubicado en el sur occidente colombiano, a través de la escala de habilidades sociales relacionadas con el proceso de comunicación de

Alvarado y Narváez, la cual demostró su confiabilidad por consistencia interna con un alfa de Cronbach de 0.97 y una validez de contenido mediante validación por jueces. El presente estudio es de tipo descriptivo de corte transversal. La muestra fue seleccionada por conveniencia y estuvo conformada por 82 estudiantes de grado décimo de una institución pública de la ciudad de San Juan de Pasto. Los resultados muestran que, tanto hombres como mujeres presentan un nivel de habilidades sociales por encima de la media; sin embargo, existen diferencias significativas frente a la variable género, siendo las mujeres quienes muestran niveles más altos en estos repertorios de comportamiento.

### **1.3. Antecedentes del clima social familiar y las habilidades sociales**

En relación a clima social familiar y su relación con las habilidades sociales, Feria (2016), desarrollo un trabajo titulado "*Habilidades Sociales y Clima Social Familiar en la Institución Educativa Secundaria "Cristo Morado" Arequipa 2015*", se plantea como objetivo determinar la relación existente entre las Habilidades Sociales y el Clima Social Familiar de los estudiantes de secundaria en la I. E. "Cristo Morado" de Arequipa 2015. La investigación tiene una metodología de tipo No experimental, con diseño Correlacional, Transversal, el método es hipotético – deductivo y un enfoque Cuantitativo, la población es de 317 estudiantes de la Institución Educativa Cristo Morado. La recolección de datos se dio mediante el Cuestionario de Habilidades Sociales, validado por el Instituto Especializado De Salud Mental "Honorio Delgado –HideyoNoguchi, el cual permitirá determinar el nivel de Habilidades Sociales de los adolescentes y la Escala de Clima Social Familiar adaptada (Rudolf HMoos, Bernice S. Moos, EdisonJ. Trickett), que permitirá evaluar las características del Clima Social Familiar de los adolescentes; se empleo tablas de distribución de frecuencia y

gráficos para analizar los datos de las variables. Asimismo, para la contrastación de la hipótesis de trabajo, se hace uso de la técnica estadística: Coeficiente de Pearson trabajado en el programa SPSS. Finalmente se obtiene como resultado que no existe una relación entre ambas variables es decir que las habilidades sociales y el clima social familiar no se relacionan.

De igual forma, Galindo (2016), realizó un trabajo de investigación titulado *“El clima social familiar y las habilidades sociales en los alumnos del primer y segundo año del instituto superior de educación público José Antonio Encinas de Puno”*, Los estudiantes tomados como referencia o muestra para su estudio fueron 266 de una población de 1200. Así mismo para demostrar la correlación entre el variable clima social familiar y la variable habilidades sociales. utilizó el coeficiente de correlación de Pearson conocido como la escala 3 que es una medida de la relación lineal entre dos variables aleatorias cuantitativas y para la interpretación tomó en cuenta el coeficiente rho de Spearman que concuerda en valores próximos; llegó a la conclusión de que existe una relación significativa entre el clima social familiar y las habilidades sociales.

De la misma forma, Carazas (2018), realizó una investigación titulada *“Clima Social familiar y habilidades sociales en estudiantes de las instituciones educativas UGEL N°05-San Juan de Lurigancho, 2018”*, esta investigación se realizó bajo el enfoque cuantitativo y el método hipotético deductivo de tipo básica no experimental con un diseño correlacional transversal, con una población de 243 estudiantes del tercer grado del nivel primaria y con un muestreo de 129 estudiantes. Para determinar el nivel de clima social familiar, se aplicó como instrumento un cuestionario FES de Moos y para las habilidades sociales se utilizó la lista de chequeo de habilidades sociales de Goldstein el cual

fue validado por juicio experto y para la confiabilidad se tomó una prueba piloto a estudiantes, obteniéndose un coeficiente de confiabilidad en Alfa de Cronbach de 0,887 y 0,765 respectivamente. Para la contrastación de las hipótesis se utilizó la prueba no paramétrica Rho de Spearman, los resultados concluyeron que existe una buena, positiva y estadísticamente significativa ( $r_s = 0,944379$ ;  $p = 0,001 < 0,05$ ) entre el clima social familiar y las habilidades sociales en estudiantes de las instituciones educativas UGEL N°05-San Juan de Lurigancho, 2018, lo que demuestra que se confirma la hipótesis y objetivos general del estudio, ella encontró una buena correlación positiva y altamente significativa entre el clima social familiar y las habilidades sociales en los estudiantes.

De igual manera, Valdés y Carlos (20), realizaron un estudio que determinó la relación de las variables autoconcepto social, clima familiar y clima escolar con la presencia de bullying en estudiantes de secundarias públicas de un estado del noroeste de México. De un total de 930 estudiantes que fueron encuestados se seleccionaron para participar en el estudio a los 195 (20.1%) que reportaron un promedio de tres o más conductas agresivas hacia los pares durante el último mes. Utilizándose una regresión lineal múltiple se determinó que las variables Clima Escolar (Beta estandarizado=-.491) y Clima Familiar (Beta estandarizado=-.407), explican una parte importante de la violencia entre estudiantes ( $R^2 = .74$ ). El hallazgo de que las variables escolares y familiares se relacionan de manera significativa con el bullying, evidenció la utilidad del enfoque ecológico en el análisis de esta problemática.

## **2. Marco histórico**

Las variables de esta investigación han sido ampliamente estudiadas; como Víctor (2015), que en su trabajo de investigación titulado: "*Clima social*

*familiar y la disciplina escolar en la institución educativa adventista - el porvenir”*

sostiene que el clima social familiar es una de las más importantes conceptualizaciones en el estudio de la conducta humana en contextos sociales. Surgido de la ecología social, se constituyen un enfoque que estudia la conducta humana desde diferentes perspectivas. El clima socio familiar de los estudiantes se ve condicionado por muchos factores, que determinan los comportamientos de los integrantes de la familia, ellos adoptan conductas inadecuadas, la familia sufre crisis socio emocionales y rompen toda relación amical que significa frustrar los objetivos propuestos en la familia.

Por ello es por lo que el clima social familiar ha sido ampliamente estudiado como lo sostiene Verdugo et al. (2014), puesto que es fundamental para el desarrollo del ser humano, lógicamente empieza en la familia la estabilidad emocional del ser humano (Chaij, 2011).

El clima social ha sido también estudiado por Moos lo cual indica que por lo menos en 180 investigaciones realizadas en ambientes hospitalarios, residencias estudiantiles, comunidades terapéuticas, centros de rehabilitación, centros psiquiátricos y prisiones norteamericanas, con el fin de analizar las modificaciones de conducta que se producen en las personas como resultado de los cambios en algunas dimensiones importantes en el clima social, en el cual se desarrollan programas de tratamiento (Cómo se citó en Víctor, 2015, p.16).

Kemper (2000), también estudio el clima social familiar, y resalta a Moos como un instigador excepcional en este tema, Kemper indica que la escala de clima social en la familia tiene de fundamento la teoría del clima social de Rudolf Moos. Asimismo, refiere que “en el Clima Familiar se dan interrelaciones entre los miembros de la familia donde se dan aspectos de comunicación, interacción,

etc. Y el desarrollo personal puede ser fomentado por la vida en común” (Cómo se citó en Zavala,2001, p.25). Además, Fernández (1982) “confirma que una específica familia puede ser más o menos controladora, cohesiva, organizada, etc. El objetivo de Moos y sus colegas ha sido encontrar invariantes detalles a través de diferentes ambientes sociales” (Cómo se citó en Víctor, 2015, p.16).

Con relación con las habilidades sociales, existe una relación significativa relación con el clima social familiar así lo demostró en su investigación Santos (2012), con datos concluyentes que indicaban que los adolescentes tienen mayor estabilidad emocional y fortalecen sus habilidades sociales cuando han tenido un buen clima social familiar.

Y en lo concerniente al proceso de adaptación educativa, no es un tema antiguo según resalta De la Cruz y Cordero (2015), pero establece que sí es importante, sobre todo por los estudios que se han realizado en estos últimos años; Cosser (2010), en su investigación resaltó el aporte de los padres en los escolares, él realizó un trabajo con los estudiantes de Lima Metropolitana, específicamente en el populoso distrito de Huaycán y encontró que cuando existe un compromiso por parte de los padres los alumnos se adaptan mejor a su etapa de escolaridad y por lo tanto mejoran su rendimiento académico.

Reaño (2014), realizó un trabajo de investigación titulado: *“La participación de los padres de familia y su relación con el proceso de adaptación del estudiante en la universidad”*, sus aportaciones son interesantes pues señala que la participación de los padres en el proceso de adaptación de los alumnos universitarios es fundamental, resalta que existen pocos trabajos a nivel universitario pues no se le da el mismo valor a la participación de los padres que en el nivel escolar pero esto es un error. Además, señala ella que en varias

universidades de Estados Unidos se incentiva la participación de los padres y es un asunto que poco a poco se abre camino en las universidades de nuestro país.

Por otro lado, Goldstein, Sprafkin, Gershaw, y Klein (1989) propone que las habilidades sociales se dividan en seis grupos. El primer conjunto que menciona son las sociales básicas, que son consideradas como las primeras habilidades que inician y facilitan las relaciones con los demás, entre ellas: escuchar, iniciar y mantener una conversación, agradecer, hacer preguntas, presentarse y presentar a otros, etc. El siguiente grupo está formado por las habilidades avanzadas, las cuales permiten a la persona desarrollarse satisfactoriamente y mantenerse dentro de entornos sociales, aquí encontramos el pedir ayuda, participar, dar y seguir instrucciones, disculparse y convencer. Otra clasificación es el de las habilidades relacionadas con los sentimientos, estas permiten saber manejar y expresar, de forma adecuada, nuestros sentimientos, estas son: conocer y expresar sentimientos, comprender a los otros, enfrentar el enojo del otro, resolver situaciones de miedo y autopremiarse.

Añadido a estos grupos, se encuentran las alternativas a la agresión, las cuales sirven como técnicas de autocontrol y control de la impulsividad, como: pedir permiso, compartir, ayudar al otro, negociar, defender derechos, responder ante bromas, evitar problemas con los demás y no entrar en peleas. Del mismo modo, se encuentran las habilidades para hacer frente al estrés, estas ayudan a relacionarse con los otros en situaciones de conflicto, entre estas está el formular y responder una queja, manejar la vergüenza, defenderse a uno mismo y a los demás, responder ante el fracaso, la persuasión y las acusaciones. Y el último grupo es el de planificación, estos se utilizan para conocer y resolver problemas, como tomar la iniciativa, entender la causa de un problema, establecer un punto,



recoger información, resolver problemas, tomar decisiones y concentrarse en una tarea.

### **3. Marco filosófico**

Cuando hablamos del clima social familiar se habla del lugar (la familia) en el contexto bíblico, la familia fue instaurada como un pedazo de cielo en la tierra, donde los hijos son educados en buena manera, es decir equilibrada (física, social, emocional y espiritual), es por ello que se piensa que existen tres esferas en el amor de la familia, la primera son los sentimientos, el cual debe estar presente en todas las familias y que cumple la función de formar la belleza del hogar, que debe estar regida por la calidez, la segunda esfera la denomina las palabras, que pueden tener una gran influencia en la relación de cada miembro, y que también posee el poder de iniciar interrupciones o reforzamientos en las relaciones entre los miembros, y la tercera denominada las acciones que demostrarán lo que se siente y lo que se desea (Chaij, 2012).

El presente estudio se justifica debido a que desde la creación de la tierra (Génesis 1:1); el hombre ha sido creado a imagen y semejanza de Dios, sin embargo, cada persona desarrolló diferentes habilidades; y dentro de ellos las habilidades sociales: en trabajo, en lo cultural, de acuerdo con el medio ambiente y a su sociedad en donde vive o se ha criado. A tenor de lo mencionado en la Biblia versión Reyna Valera de 1960, se registran momentos en que se resalta al ser humano como un ser social, esto da por entender que el hombre fue diseñado para influir en la vida de los demás, toda vez que sea en propósito de bienaventuranza (Chaij, 2011).

Haciendo un análisis de los mandatos dados por Dios para la vida saludable del hombre, se resalta el segundo mandato dados del mismo cielo,

cuando se refiere que “no es bueno que el hombre este solo” (Génesis 2:18), clara definición de que Dios no se complace en la vida del hombre en aislamiento, Dios lo diseñó para estar entre los unos con los otros, para vivir en sociedad (Romanos 12:5-10).

Por otro lado, en la actualidad existen un sin número de jóvenes que presentan dificultades en la expresión de sus habilidades sociales, como resultado se puede apreciar a personas de todas las edades sumergidas en distintos vicios llámese consumo de alcohol, tabaco, prostitución, ludópatas, hechicería, fornicación, apatía, entre otros (pecados) siendo esclavos del que el mundo lo llama vida moderna o estilo de vida (Gálatas 5:19; 1 Corintios 6:18).

Es necesario someternos a Dios, sabiendo que él es el único que puede direccionar los caminos para una vida saludable, manifestado por conductas de inclusión, respeto, integración, empatía, esperanza, amor entre los unos y los otros, estas son las expresiones de una habilidad social que permite vivir en armonía a voluntad del que nos creó (Salmos 40:8).

#### **4. Marco teórico**

##### **4.1. Clima social familiar**

###### **4.1.1. Relaciones**

Según la Organización Mundial de la Salud (OMS) la educación y la salud emocional, están íntimamente ligadas, en este contexto las relaciones interpersonales son fundamentales; se puede definir a las relaciones como el nexo, alianza, parentesco o conexión entre un individuo y algo o alguien (Real Academia Española [RAE], 2017).

Otras de las maneras de definir las relaciones es por el vínculo que existe entre sus miembros. Los lazos principales que definen una relación son, por un

lado, vínculos de afinidad derivados del establecimiento de un vínculo reconocido socialmente, como el matrimonio, que, en algunas sociedades, solo permite la unión entre dos personas mientras que en otras es posible la poligamia, y, por otro lado, vínculos de consanguinidad, como la filiación entre padres e hijos o los lazos que se establecen entre los miembros de una determinada sociedad (Amat & Guevara, 2008).

Las relaciones tienen definiciones que han ido cambiando a través del tiempo por varios autores, pero sí, han llegado a concordar que las relaciones de una persona son una agrupación de individuos que se unen ya sea por afinidad, vínculos de consanguinidad, etc. Teniendo toda una autoridad que vela para mantenerla y protegerla de cualquier adversidad.

#### **4.1.2. Desarrollo**

El desarrollo de un individuo, para que pueda tener salud en todo aspecto, requiere de un crecimiento armonioso de sus facultades y no solamente de la ausencia de enfermedad (Organización Mundial de la Salud, [OMS], 1995), este crecimiento armonioso o desarrollo personal se vincula con su entorno familiar y, desde luego, una de las funciones más importantes de la familia es satisfacer las necesidades de sus miembros. Además de esta función, la familia cumple otras funciones, entre las que podemos destacar según Zavala (2001):

- a) La función biológica, que se cumple cuando una familia da alimento, calor y subsistencia.
- b) La función económica, la cual se cumple cuando una familia entrega la posibilidad de tener con vestuario, educación y salud.

- c) La función educativa, que tiene que ver con la transmisión de hábitos y conductas que permiten que la persona se eduque en las normas básicas de convivencia.
- d) La función psicológica, que ayuda a las personas a desarrollar sus afectos, su propia imagen y su manera de ser.
- e) La función afectiva, que hace que las personas se sientan queridas, apoyadas, protegidas y seguras.
- f) La función social, que prepara a las personas para enfrentar situaciones distintas, ayudarse unos con otros, competir, negociar y aprender a relacionarse con el poder.
- g) La función ética y moral, que transmite los valores necesarios para vivir y desarrollarse en armonía con los demás.

#### **4.1.3. Estabilidad**

La estabilidad de una persona es fundamental para su desarrollo equilibrado y su salud psicológica, esto es indispensable en el clima social familiar, Kemper sostiene que el clima social que es un concepto y cuya operacionalización resulta difícil de universalizar, pretende describir las características psicológicas e institucionales de un determinado grupo humano situado sobre un ambiente (Gonzales & Pereda, 2009). Es un espacio donde se mantiene el bienestar del individuo, sabemos que es la parte fundamental del ambiente social y familiar siendo formador de comportamiento humano que influye contundentemente sobre el desarrollo del individuo y por ende en su estabilidad. Según R. H Moos, B.S. Moos y Trickett (Como se citó en Gonzales & Pereda, 2009), refieren lo siguiente:

El clima social es una atmósfera psicológica donde se describe las características psicológicas e institucionales de un determinado grupo humano situado sobre un ambiente, dentro del cual funciona un individuo debe tener un impacto importante en sus actitudes y sentimientos, su conducta, su salud y el bienestar general, así como su desarrollo social, personal e intelectual (p.24).

En conclusión, el clima social familiar es el ambiente donde se desarrolla y se forma la personalidad del adolescente y por ende del joven universitario, siendo fundamental el entorno familiar, donde deja resultados favorables o nefastos en la parte de la autoestima, disciplina, responsabilidad, etc., es por ello que se debe tomar conciencia y los padres brindar un buen clima familiar a los hijos evitando consecuencias negativas en sus relaciones, desarrollo y estabilidad.

#### **4.2. Habilidades Sociales**

Las conductas socialmente habilidosas son un conjunto de conductas emitidas por un individuo en un contexto interpersonal que expresan los sentimientos, actitudes, deseos, opiniones o derecho de ese individuo de un modo adecuado a la situación, respetando esas conductas en los demás, y que generalmente resuelve los problemas inmediatos de la situación mientras minimiza la probabilidad de futuro problema (Flores, 2006).

Las habilidades sociales, como muchas otras conductas, se aprenden a lo largo de la vida mediante la combinación de dos procesos. El aprendizaje en las interacciones, el propio desarrollo y maduración de la persona (Antuña, 2011). Son consideradas aquellas actitudes como las características que

presenta el ser humano. La habilidad es la capacidad para desenvolverse, siendo adquirido en su formación, tomando en cuenta para el éxito del individuo.

Es la capacidad para comportarse de una forma que es recompensada y de no comportarse de forma que uno sea castigado o ignorado por los demás. Es la capacidad para interactuar con los demás en un contexto social dado de un modo determinado que es aceptado o valorado socialmente y, al mismo tiempo, personalmente beneficioso, mutuamente beneficioso, o principalmente beneficioso para los demás (Mangrulkar, 2001).

En el hombre existe una tendencia natural a establecer relaciones con otros seres humanos. Es, por tanto, fundamental que la persona posea las habilidades sociales necesarias para tener relaciones interpersonales satisfactorias. La Organización Panamericana de la Salud (OPS) define la salud mental como la capacidad de establecer relaciones interpersonales armoniosas. Las habilidades sociales constituyen un conjunto de complejos comportamientos interpersonales que dependen de gran medida de factores de aprendizaje (Pérez, 2000).

Por el término habilidades sociales, se entiende que es una conducta socialmente hábil, sin embargo, parece no gozar de una consideración unánime. Sobre las habilidades sociales trata de conceptualizar y definir qué entiende la comunidad científica por este término y otros utilizados indistintamente como el de competencia social, el de asertividad o el comportamiento adaptivo.

Aun hoy día se puede constatar que no existe aceptación universalmente consensuada por lo que se refiere a una definición de la expresión habilidades sociales y tampoco por lo que respecta a emplear un término u otros indistintamente (Organización Mundial de la Salud, 1995).

Las habilidades sociales son aquellas aptitudes necesarias para tener un comportamiento adecuado y positivo que permita enfrentar eficazmente los retos y desafíos de la vida diaria. Son un conjunto de destrezas psicosociales cuyo desarrollo incrementa las posibilidades de las personas a aumentar su desempeño en la vida diaria (Ministerio de Salud [MINSA], 2017).

Todos tienen habilidades sociales; se manifiestan cuando saben expresar su sentir y se hacen escuchar. De esta manera se consigue aquello que se proponen, se hacen respetar sus derechos, a la vez que se respeta los derechos de los demás (Ministerio de Salud, 2017).

#### **4.2.1. Comportamiento adaptativo**

Se refiere a las habilidades requeridas por un sujeto para poder actuar de manera independiente y acertada en el entorno social en el que vive. Las habilidades sociales hacen referencia al comportamiento adaptativo en general (Antuña, 2011). Específicamente a:

##### **4.2.1.1. Primeras habilidades sociales**

Este término se utiliza para las habilidades sociales que tiene que ver con escuchar, iniciar una conversación, mantener esa conversación, tener la capacidad de formular preguntas, incluso con dar las gracias, presentarse, presentar a otras personas o hacer un cumplido a alguien (Antuña, 2011).

##### **4.2.1.2. Habilidades sociales avanzadas**

Luego de desarrollar las primeras habilidades sociales, estas se refieren a tener un mayor desenvolvimiento social, básicamente a tener la capacidad y disposición de pedir ayuda, tener la capacidad de dar instrucciones y al mismo tiempo poder seguirlas o hasta disculparse (Guerra & Segovia, 2017).

##### **4.2.1.3. Habilidades relacionadas con los sentimientos**

Esta habilidad social se refiere a la capacidad que desarrollan las personas de un modo emocional con las personas de su entorno, esto incluye conocer los propios sentimientos y expresarlos, del mismo modo comprender los sentimientos de los demás, superar el miedo que no permite a las personas conectarse con otros y valorarse de tal modo que pueda brindarse a sí mismo una recompensa (Pérez, 2000).

#### **4.2.1.4. Habilidades alternativas**

Puede que parezca muy parecida a la anterior pero no es así, esta habilidad social es más profunda y compleja, hace referencia a la capacidad de pedir permiso, ser capaz de compartir algo, ayudar a los demás, defender los propios derechos, tener la habilidad para responder las bromas con empatía y resiliencia, y evitar los problemas con otras personas (Antuña, 2011).

#### **4.2.1.5. Habilidades para hacer frente al estrés**

Esta habilidad se define como la capacidad que se requiere para hacer frente a situaciones estresantes, dentro de ella están las capacidades para formular quejas, responderlas, soportar o superar la vergüenza, manejar situaciones de abandono en el trabajo o situaciones sociales, defender a un amigo, manejar la persuasión, superarse ante el fracaso, enfrentarse a los mensajes contradictorios y hasta responder ante una acusación (Antuña, 2011).

#### **4.2.1.6. Habilidades de planificación**

Dentro de esta última habilidad social (última en referencia a la presente investigación), se encuentran las capacidades para reconocer las propias habilidades, la capacidad para tomar decisiones, la determinación de objetivos, poder identificar la causa de los problemas y es capaz de resolverlos, poder



recoger y razonar información y por fin la capacidad para concentrarse en una tarea (Antuña, 2011).

### **4.3. Proceso de adaptación**

#### **4.3.1. La persona**

El ser humano necesita de una serie de habilidades, mencionadas anteriormente, además de ellas requiere de la adaptabilidad, García (2010) refiere que todo organismo tiene que adaptarse al medio en el cual se desenvuelve, puesto que la adaptación es un proceso de supervivencia que constituyen la asimilación y la organización, pues se presume que la asimilación es la integración de nuevos elementos al organismo, para que después este los organice a esquemas previamente establecidos pues el organismo actúa en un ambiente cambiante y éste al adaptarse cambia a su vez el ambiente.

#### **4.3.2. La familia**

La familia según la Real Academia Española es el grupo de personas que viven juntas bajo la autoridad de una de ellas. Conjunto de ascendientes, descendientes, colaterales y afines de un linaje (RAE,2017). Asimismo, la OMS (1995), conceptualiza familia a los miembros emparentados entre sí hasta un grado determinado por sangre, adopción y matrimonio.

La familia, es la pieza fundamental, para el individuo, es donde se forma valores y principios, en el desarrollo de la vida, cumpliendo funciones trascendentales, siendo una de ellas la función biológica, donde provee alimentación y subsistencia, dando importancia, en el desarrollo físico y psicológico, teniendo en cuenta la solvencia económica, en cuanto a una calidad

de vida para la familia, las creencias y costumbres juegan un rol de importancia para la estabilidad entre ellos.

#### **4.3.3. La dimensión educativa**

Cuando el alumno no se adapta adecuadamente a su institución educativa surgen posturas de crítica o rebeldía frente a la organización de la institución educativa y a la atención de los profesores y compañeros, es decir que existe una incapacidad para adaptarse a su entorno universitario (De la Cruz & Cordero, 1990).

Para Moss y Trickett (1984) “la adaptación educativa es un elemento del conjunto de adaptación de conducta, el cual valora posturas de censura o rebeldía frente a la organización de la institución educativa y a la atención de los profesores y compañeros” (p. 52).

Cabe mencionar que la adaptación del joven a la universidad no solo depende de la influencia que la familia pueda tener sobre él; se debe tener en cuenta que el salón de clase también es un influyente y muy significativo. La institución educativa tiene su papel social de educadora formal, es la responsable de la formación de los miembros de la sociedad, por lo tanto, su principal función es la de adaptar al sujeto a las exigencias de la sociedad en la que nació y ha crecido, bajo los valores universales, regionales y particulares de su grupo social (Orantes, 2011).

La adaptación académica está enfocada en el rendimiento académico y representa un determinante esencial para la retención y la graduación del estudiante. Un rendimiento académico pobre es un indicador que muestra las dificultades que los alumnos tienen para adaptarse a la universidad. Una buena adaptación académica se refleja en sus actitudes a través de los cursos de

estudio, su compromiso con el material y la adecuación de sus estudios con sus esfuerzos académicos.

Fischer (2007) indica además que existen algunos factores que pueden afectar la adaptación y el subsecuente éxito en la universidad, como el pertenecer a una minoría (étnica, cultural, lingüística, religiosa, entre otras), tener desventaja socioeconómica y encontrarse dentro del grupo de estudiantes de primera generación. Los alumnos de raza negra y los hispanos son en su mayoría de primera generación, definidos como estudiantes cuyos padres no estudiaron en una universidad o institución de nivel superior, y dependen fuertemente de ayuda financiera, estos alumnos encaran muchos riesgos que pueden afectar su adaptación en la universidad, sumado a su condición de minoría en un campus predominantemente blanco.

Se puede entender que el desarrollo pleno del estudiante en la vida universitaria dependerá del grado de adaptación que tenga en cada una de las áreas establecidas y adicionalmente de los factores que vienen ligados a él, por lo que se podría establecer que no siempre se podrá obtener una adaptación total y que corresponderá a la institución encontrar las condiciones adecuadas para lograr el equilibrio necesario, en aras del progreso y desarrollo del alumno. Si bien será la institución la preocupada en lograr las condiciones para obtener como resultado una mejor adaptación del estudiante, interesa conocer en esta investigación cual sería el papel o la función correspondiente a los padres de familia en este proceso.

Para finalizar concluimos con lo afirmado por Cosser (2010) quién sustenta que:

El modelo de familia conformado por matrimonios “bien constituidos”, con pocos hijos, genera jóvenes “normales”, con capacidad de adaptación al ambiente universitario. De tal familia se puede esperar que colabore con las normas universitarias y, al mismo tiempo, que se subordine a su autoridad como constructora de valores y consenso social. Por otro lado, las que se apartan de este modelo naturalizado aparecen como “desviadas”, “violentas”, “promiscuas”, “analfabetas”, “sin valores”. Estas familias, según los autores mencionados, generan hijos con problemas y perturbaciones, de los cuales la escuela no puede hacerse cargo (pp. 20 - 21).

#### **4.3.4. La dimensión social**

El ser humano es eminentemente social, y para ello necesita de una conducta apropiada con sus pares, el cual consiste en la capacidad o incapacidad del ser humano para modificar su conducta a acorde con las exigencias del ambiente que está en constante cambio. Así mismo la exitosa adaptación en su sociabilidad comprende factores tales como las habilidades, actitudes y condiciones físicas que la persona posee, para actuar conforme con lo que desea hacer, respecto a lo que el medio exige, que adquiere la nomenclatura de equilibrio. Así mismo las situaciones que exigen adaptación al individuo cambian acorde con el mundo contemporáneo en el cual vivimos, puesto que ahora, la calidad de vida y la felicidad son más importantes que suplir las necesidades biológicas como eran en la edad antigua (Sarason & Sarason, 2006).

Así mismo el adolescente, recordemos que el joven universitario ingresante está aún en esta etapa, al experimentar los diferentes cambios en su personalidad, se sitúa como un igual de sus mayores, pero a la vez se siente distinto, diferente a ellos, debido a la nueva vida que se agita en él. Y entonces, tal como es debido, quiere superarlos y sorprenderlos transformando el mundo a su alrededor. Sin embargo, el adolescente se dará cuenta que la auténtica Adaptación a la sociedad se llevará a cabo, finalmente, de forma automática cuando cambie su papel de reformador por el de realizador (Piaget, 1991).

Por otra parte, en la etapa de la adolescencia se muestra el aspecto social en el deseo por parte del individuo de encajar en el grupo con el que convive o trabajar del mismo modo, aceptar los ideales y normas de conducta impuestos por el grupo más importante, con disposición a someter las propias inclinaciones y comodidades a las del grupo. Reaño, (2014), refiere que:

Frente a esta realidad, el adaptarse a un nuevo ambiente como es la universidad puede resultar difícil para los “adultos emergentes”, la adaptación como un proceso que se manifiesta en los primeros años de estudio de la universidad (básicamente en el primer año), puede ser considerada como un factor importante para predecir los resultados que tendrá el alumno en las aulas universitarias (p.33).

Es por ello, que desde la institución se debería buscar las formas para que esta adaptación social sea exitosa. Iniciar los estudios universitarios es una experiencia individual, pero se puede establecer que es compartida de alguna forma, cuando los estudiantes sienten que no reciben el nivel de apoyo que ellos requieren y esta ayuda puede venir tanto de la institución, como de la familia y en especial de los padres.

Se cree que una buena adaptación social puede lograr en el alumno, la persistencia por continuar y llegar al objetivo de graduarse, conocida desde el punto de vista institucional como retención; mientras que una inadecuada adaptación social puede conducir al estudiante al fracaso y probablemente a la deserción. Por lo tanto, se puede inferir que existe relación entre adaptación social, persistencia, retención y deserción; al respecto autores como Credé y Niehorsten (Yau, Sun, & Cheng, 2012).

Haciendo un resumen de lo antes mencionado, la adaptación es un proceso en el que el individuo se acomoda a los eventos de su entorno social.

## **5. Marco conceptual**

### **5.1. Clima social familiar.**

Se refiere a la estabilidad emocional brindada por la familia de origen, las oportunidades para desenvolverse socialmente y el equilibrio emocional (Aquize & Nuñez, 2016). La participación de los padres de familia es fundamental en el proceso de adaptación del estudiante en la universidad, esto es clima social familiar, porque el estudiante universitario es el sujeto que motiva la participación de los padres de familia en el ámbito educativo. Describir a un joven universitario es reconocer en este, características que lo diferencian de un niño y adolescente que estudia en el nivel de educación básica primaria y secundaria.

La literatura se cuestiona si se habla de adolescentes o adultos, al respecto Wartman y Savage (2008) explican que la situación no es clara, porque en algunos contextos son tratados como adolescentes y en otros como adultos, señalan los autores que los estudiantes universitarios pueden tener tarjeta de crédito bajo su nombre es decir sin tener ingresos, votar y tener acceso privado

a sus notas académicas; pero, por otro lado, no pueden manejar un carro hasta no cumplir los veintiún años, en un contexto norteamericano, dieciocho años sería en nuestro contexto, incluso deben reportar sus formularios de solicitud de ayuda financiera a sus padres (Reaño,2014).

## **5.2. Habilidades sociales.**

Si bien es cierto que no tienen una definición única y determinada, se definen de acuerdo con sus características, como la capacidad de poder involucrarse asertivamente en un grupo social, desenvolviéndose acorde a las normas éticas establecidas por su sociedad (Santos, 2012.). Del mismo modo, el papel de las habilidades sociales es importante y tienen una relación significativa con la adaptación del nuevo ingresante a la vida académica universitaria puesto que la interacción con sus compañeros de clase obliga al joven a desenvolverse de un modo acorde a su nueva etapa (García, 2002). Por lo tanto, el hecho que un joven tenga mayor o menor facilidad para esa interacción permite que el joven universitario se adapte y por ende tenga un mejor rendimiento, esto permitirá que continúe y posteriormente culmine sus estudios satisfactoriamente (García, 2010).

## **5.3. Proceso de adaptación educativa.**

Enfocada en el rendimiento académico representa un determinante esencial para la retención y la graduación del estudiante. Un rendimiento académico pobre es un indicador que muestra las dificultades que los alumnos tienen para adaptarse a la universidad. Una buena adaptación académica se refleja en sus actitudes a través de los cursos de estudio, su compromiso con el material y la adecuación de sus estudios con sus esfuerzos académicos (Reaño, 2014).

## **CAPÍTULO III**

### **MÉTODO DE LA INVESTIGACIÓN**

#### **1. Tipo de investigación**

El presente trabajo de investigación es de tipo o alcance explicativo, porque “su interés se centra en explicar por qué ocurre un fenómeno y en qué condiciones se manifiesta o por qué se relacionan dos o más variables” (Hernández, Fernández, y Baptista, 2014, p. 95); es decir, presenta un grado de estructuración amplio, pues implica la inclusión de los propósitos de los alcances exploratorios, descriptivos y de correlación o de asociación (Hernández et al., 2014). De forma específica el presente estudio pone a prueba un modelo de ecuaciones estructurales que pretende explicar la relación entre el clima social familiar, las habilidades sociales y el proceso de adaptación educativa en estudiantes del primer año de la Facultad de Ciencias Empresariales de la Universidad Peruana Unión, Juliaca en el año 2018.

#### **2. Diseño de la investigación**

El diseño de la presente investigación es no experimental debido a que no se realiza manipulación de variables, sino que estas son medidas en un momento determinado para ser posteriormente analizadas. Finalmente, cabe resaltar que el estudio completo se encuentra fundamentado en el enfoque cuantitativo, porque se basó en la recolección de datos numéricos con el propósito de probar las hipótesis planteadas (Hernández et al., 2014).



### **3. Definición de la población**

Se entiende población: "la totalidad de fenómenos a estudiar en donde las unidades poseen una característica común, la cual se estudia y da origen a los datos de la investigación" (Tamayo y Tamayo, 2004), por lo tanto, teniendo en cuenta que las características comunes en el presente estudio son: ser estudiante de primer año, pertenecer a la facultad de ciencias empresariales de la Universidad Peruana Unión filial Juliaca, así como estar cursando estudios en el año 2018; al tratarse solamente de los estudiantes del primer año, se consideró como población a 46 estudiantes de contabilidad y 67 estudiantes de administración, que constituyen la población de 113 estudiantes de primer año.

### **4. Técnicas de muestreo**

El muestreo fue no probabilístico o dirigido, debido a que la selección de la muestra de estudio no dependió de la probabilidad sino de los propósitos del investigador, por lo cual solamente se incluyó a 96 estudiantes varones y mujeres de tres países 7 y tres regiones diferentes (ver tabla 1), con edades comprendidas entre los 16 y 24 años, con media de 17,90 y desviación estándar de 1,651.

Tabla 1

*Características de la muestra en estudio*

		Sexo			Total	Porcentaje según nacionalidad
		Masculino	Femenino			
Nacionalidad	Peruana	Costa	6	6	12	94.79%
		Sierra	40	32	72	
		Selva	3	4	7	
		Total según nacionalidad	49	42	91	
	Venezolana	Costa	0	1	1	4.17%
		Sierra	1	2	3	
		Selva	0	0	0	
		Total según nacionalidad	1	3	4	
	Ecuatoriana	Costa	0	0	0	1.04%
		Sierra	1	0	1	
		Selva	0	0	0	
		Total según nacionalidad	1	0	1	
Total según sexo		51	45	96		
Porcentaje		53.13%	46.88%	100.00%		

## 5. Técnicas de recolección de datos

### 5.1. Técnicas de recolección de datos

El proceso de recolección de datos se inició con la presentación de la solicitud de autorización para realizar la investigación, dirigida al comité de ética de la Universidad Peruana Unión. Luego de recibir la autorización, se procedió a organizar con los coordinadores de las escuelas profesionales de contabilidad y administración, para determinar el horario adecuado para la aplicación de los instrumentos a los estudiantes del primer año. Los datos se recolectaron haciendo uso de la técnica de la encuesta y se utilizaron tres cuestionarios.

## **5.2. Instrumentos**

Se hizo uso de la técnica de la encuesta, que es un método ampliamente utilizado en investigaciones de este tipo (Reaño, 2014; Feria, 2016; Gonzales, & Pereda, 2009; Santos, 2012; Goldstein, A., Sprafkin, Gershaw, & Klein, 1989; Galindos, 2016).

### **5.2.1. Escala de clima social familiar de Moss y Trickett (1984)**

Este instrumento fue construido por Moss y Trickett (1984), evalúa de modo individual, el tiempo de aplicación es de 30 minutos, consta de 90 ítems de respuesta dicotómica (V), (F), cuenta con tres dimensiones: relaciones, Desarrollo y estabilidad.

Asimismo, las tres dimensiones fundamentales se detallan a continuación:

#### a) Dimensión de relaciones

Es la dimensión que evalúa el grado comunicación y libre expresión dentro de la familia y el grado de interacción conflictiva que la caracteriza. Está integrada por tres indicadores:

- Cohesión (CO) Considera los ítems: 1, 11, 21, 31, 41, 51, 61, 71, 81.
- Expresividad (EX) Considera los ítems: 2, 12, 22, 32, 42, 52, 62, 72, 82.
- Conflicto (CT) Considera los ítems: 3, 13, 23, 33, 43, 53, 63, 73, 83.

#### b) Dimensión de desarrollo familiar

Esta dimensión evalúa la importancia que tienen dentro de la familia ciertos procesos de desarrollo personal, que pueden ser fomentados, o no, por la vida en común. Esta dimensión comprende cinco indicadores:

- Autonomía (AU) Considera los ítems: 4, 14, 24, 34, 44, 54, 64, 74, 84,
- Actuación (AC) Considera los ítems: 5, 15, 25, 35, 45, 55, 65, 75, 85

- Intelectual-Cultural (IC) Considera los ítems: 6. 16. 26. 36. 46. 56. 76. 86
- Social-Recreativo (SR) Considera los ítems: 7, 17, 27, 37, 47, 57, 67, 77, 87.
- Moralidad-Religiosidad (MR) Considera los ítems: 8, 18, 28, 38, 48, 58, 67, 78, 88.

c) Dimensión de estabilidad

En estas dimensiones se proporciona información sobre la estructura y organización de la familia y sobre el grado de control que normalmente ejercen unos miembros de la familia sobre otros. Lo forman dos indicadores:

- Organización (OR) Considera los ítems: 9, 19, 29, 39, 49, 59, 69, 79, 89.
- Control (CN) Considera los ítems: 10, 20, 30, 40, 50, 60, 70, 80, 90.

#### **5.2.1.1. Confiabilidad del instrumento**

En el presente trabajo de investigación se utilizó para la recolección de datos el test de Moos, un cuestionario muy utilizado en el Perú para estudios similares; sin embargo, se procedió a su revisión para la verificación de la confiabilidad en este contexto, por lo cual se aplicó la prueba de Kuder Richardson KR 20, con una muestra piloto de 18 estudiantes, cuyas características son similares a las de la muestra de investigación; se aplicó la fórmula de Kuder Richardson KR 20 obteniéndose un valor de 0.717158061.

En el Perú, una investigación reciente que usó el instrumento descrito es la de Darwin Jhonatan Benavides Hoyos y Alberto Calle Tarrillo (2019), que tuvo como objetivo principal determinar si existe relación significativa entre el clima

social familiar y habilidades sociales en adolescentes de la Institución Educativa Túpac Amaru de la ciudad de Tarapoto.

### **5.2.2. Lista de chequeo para medir la variable Habilidades sociales (1980)**

Este instrumento construido por Arnold Goldstein (1980), evalúa de modo individual y de aplicación directa, el tiempo estimado es de 30 minutos, consta de 50 ítems, que se responden con una escala tipo Likert de cinco opciones que van desde nunca (1) hasta siempre (5). cuenta con seis dimensiones: primeras habilidades sociales, habilidades sociales avanzadas, habilidades relacionadas con los sentimientos, habilidades alternativas a la agresión, habilidades para hacer frente al estrés, habilidades de planificación.

Este instrumento es una lista de chequeo, se orienta a evaluar las habilidades adquiridas por los estudiantes. Los ítems se presentan en forma de afirmaciones que expresan actitudes de los estudiantes con relación a sus pares en situaciones de la vida diaria frente a las cuales el estudiante debe responder, nunca, rara vez, a veces, a menudo y siempre, según sienta lo que expresa el ítem correspondiente a su situación personal y social. La evaluación de habilidades sociales se hace a través de la evaluación de sus 6 dimensiones:

Grupo 1: Primeras habilidades sociales: Ítem del 1 al 8

Grupo 2: Habilidades sociales avanzadas: Ítem del 9 al 14

Grupo 3: Habilidades relacionadas con los sentimientos: Ítem del 15 al 21

Grupo 4: Habilidades alternativas a la agresión: Ítem del 22 al 30

Grupo 5: Habilidades para hacer frente al estrés: Ítem del 31 al 42

Grupo 6: Habilidades de planificación: Ítem del 43 al 50

#### **5.2.2.1. Confiabilidad del instrumento**

El segundo instrumento que se utilizó en el presente trabajo de investigación para la recolección de datos fue la Lista de chequeo de Goldstein para medir la variable habilidades sociales descrita en líneas anteriores, muy utilizada en estudios similares; sin embargo, se procedió a su revisión de la confiabilidad en este contexto realizándose una prueba piloto a 18 estudiantes obteniéndose un coeficiente alfa de Crombach de 0.83424.

En el Perú, una investigación reciente que usó el instrumento descrito es la de Norma Alderete Campos (2018), el estudio tuvo como objetivo general, determinar la relación entre clima social familiar y habilidades sociales en estudiantes de secundaria de Carabayllo. Se empleó dos instrumentos denominados la lista de chequeo de habilidades sociales de Goldstein, de tipo Likert modificada y adaptada a la realidad peruana, y el test del clima Social familiar de Moos.

#### **5.2.3. Inventario de preguntas para la variable del proceso de adaptación educativa**

Para la variable del proceso de Adaptación educativa se utilizó el Inventario de Adaptación de Conducta, en sus siglas IAC, creado por Victoria de

la cruz y Agustín Cordero (1990), en la población española de Madrid, el tiempo de aplicación es indefinido, consta de 123 ítems de respuesta dicotómica (V) (F); evalúa el grado de adaptación, en sus 4 dimensiones: adaptación personal, adaptación familiar, adaptación educativa y adaptación social, y una puntuación general denominada Adaptación General; Las preguntas son dicotómicas para ser aplicadas en adolescentes a partir de los 12 años en adelante, cabe mencionar que el test no posee algún tiempo límite de aplicación.

Asimismo, las dimensiones fundamentales se detallan a continuación:

La persona - Ítems: 1,2, 3, 4, 5, 6, 7, 8, 9, 10, 43, 44, 45, 46, 47, 48,

49, 50, 51, 83, 84, 85, 86, 87, 88, 89, 90, 91, 92.

La familia - Ítems: 11, 12, 13, 14, 15, 16, 17, 18, 19, 20, 52, 53, 54,

55, 56, 57, 58, 59, 60, 61, 93, 94, 95, 96, 97,

98, 99, 100, 101, 102.

La dimensión educativa - Ítems: 21, 22, 23, 24, 25, 26, 27, 28, 29, 30, 31,

32, 62, 63, 64, 65, 66, 67, 68, 69, 70, 71, 72, 103, 104, 105,

106, 107, 108, 109, 110, 111, 112, 113.

La dimensión social - Ítems: 33, 34, 35, 36, 37, 38, 39, 40, 41, 42, 73, 74,

75, 76, 77, 78, 79, 80, 81, 114, 115, 116, 117, 118, 119, 120,

121, 122, 123.

### **5.2.3.1. Confiabilidad del instrumento**

En la presente investigación, se utilizó también el inventario de adaptación de conducta, empleado en el Perú para estudios similares; sin embargo, se procedió a su revisión para la verificación de la confiabilidad en el contexto del presente estudio, por lo cual se aplicó la prueba de Kuder Richardson KR 20 a una muestra piloto de 18 estudiantes, cuyas características son similares a las de la muestra de la presente investigación; se aplicó la fórmula de Kuder Richardson KR 20 obteniéndose un valor de 0.936124.

En el Perú, este instrumento ha sido utilizado para diversas investigaciones; así, Aquize y Nuñez (2016) hicieron un trabajo de investigación con este instrumento con 307 estudiantes entre varones y mujeres con edades que oscilaron entre los 14 a 16 años.

## **6. Técnicas para el procesamiento y análisis de los datos**

Para el procesamiento de los datos se utilizó el Statistical Package for the Social Sciences (SPSS) AMOS, versión 22 para Windows. Los datos fueron analizados mediante tablas de frecuencias, para hallar la relación entre las variables se empleó ecuaciones estructurales.



## **CAPÍTULO IV ANÁLISIS DE RESULTADOS**

### **1. Prueba de contraste de hipótesis**

Para el contraste de hipótesis, se aplicó el modelo de ecuaciones estructurales para probar el modelo teórico propuesto. Las estructurales permite medir el grado las relaciones causales entre variables latentes y, por tanto, si es posible confirmar las relaciones que plantean las hipótesis.

#### **1.1. Resultado de la hipótesis general**

##### **1.1.1. Ecuaciones del modelo estructural**

La especificación de un modelo estructural consiste básicamente en representar las hipótesis del modelo teórico en un sistema de ecuaciones estructurales, en el que se relacionan variables latentes endógenas y exógenas, siendo las variables latentes exógenas aquellas que no vienen explicadas por el modelo, mientras que las endógenas son las que el modelo pretende explicar. Con el fin de evitar errores de especificación de los modelos estructurales, es conveniente asegurarse de que no existen variables latentes endógenas y/o exógenas importantes omitidas en el modelo teórico (Albacete, 2010).

Para definir las ecuaciones correspondientes a los modelos de las variables de estudio e hipótesis de investigación, es necesario mostrar la figura del modelo del objeto de contraste.



Figura 1. Análisis del modelo ajustado de la hipótesis general

Donde:	
Error	ei
F1	= Habilidades sociales
d1	= primeras habilidades sociales
d2	= habilidades sociales avanzadas
d3	= habilidades relacionadas con los sentimientos
d4	= habilidades alternativas
d5	= habilidades para hacer frente al estrés
d6	= habilidades de planificación
F2	= Clima social familiar
a1	= Relaciones
a2	= Desarrollo
a3	= Estabilidad
F3	= Adaptación
c1	= La persona
c2	= La familia
c3	= Dimensión educativa
c4	= Dimensión social

Las hipótesis se probarán de la siguiente manera para evaluar la calidad del modelo.

$$H_0: \chi_0^2 = \chi_S^2$$

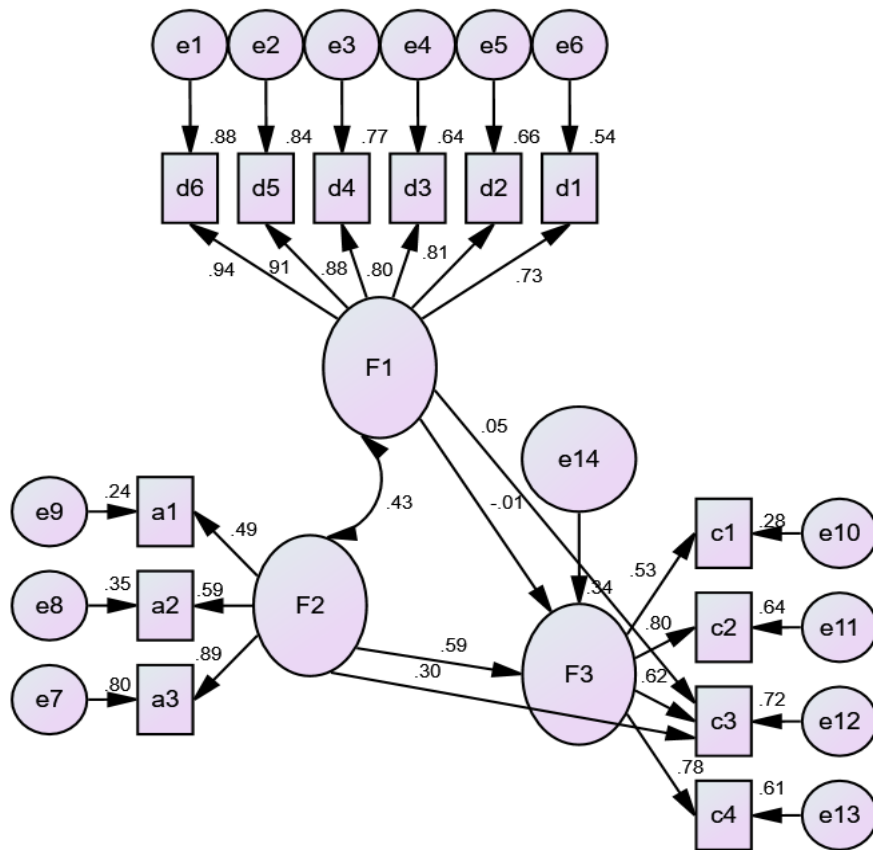
$$H_0: \chi_0^2 \neq \chi_S^2$$

Se usa la prueba estadística del chi-cuadrado con sus grados de libertad para probar el modelo original del modelo simplificado la prueba del chi-square = 484.657 con una probability level = 0.000 por lo tanto se rechaza la hipótesis nula y concluimos que el modelo ajustado tiene una mejor estructura de correlación observada ente cada uno de sus elementos de la muestra que se estudió.

Tabla 2

*Regression Weights: Standardized estimates e Unstandardized estimates – Hipótesis general.*

Correlación		Estimate	S.E.	C.R.	P	Label
Proceso de adaptación educativa	<--- Habilidades sociales	-0.007	0.075	-0.088	0.929	par_11
Proceso de adaptación educativa	<--- Clima social familiar	0.443	0.136	3.265	0.001	par_12
Habilidades de planificación	<--- Habilidades sociales	1				
Habilidades para hacer frente al estrés	<--- Habilidades sociales	1.439	0.09	15.984	***	par_1
Habilidades alternativas	<--- Habilidades sociales	1.062	0.075	14.123	***	par_2
Habilidades relacionadas con los sentimientos.	<--- Habilidades sociales	0.754	0.068	11.165	***	par_3
Habilidades sociales avanzadas	<--- Habilidades sociales	0.633	0.054	11.651	***	par_4
Primeras habilidades sociales	<--- Habilidades sociales	0.693	0.073	9.475	***	par_5
Estabilidad	<--- Clima social familiar	1				
Desarrollo	<--- Clima social familiar	0.464	0.087	5.299	***	par_6
Relación	<--- Clima social familiar	0.336	0.075	4.451	***	par_7
Persona	<--- Proceso de adaptación educativa	1				
Familia	<--- Proceso de adaptación educativa	0.89	0.182	4.894	***	par_8
Educativa	<--- Proceso de adaptación educativa	0.95	0.231	4.121	***	par_9
Social	<--- Proceso de adaptación educativa	1.783	0.368	4.851	***	par_10
Educativa	<--- Habilidades sociales	0.047	0.073	0.642	0.521	par_14
Educativa	<--- Clima social familiar	0.347	0.137	2.522	0.012	par_15

S.E. – Standardized estimates; U.E. – Unstandardized estimates

\*\*\* is significantly different from zero at the 0,001 level (two-tailed)

### *Pesos de regresión de la hipótesis general*

En la tabla 2, se muestra los pesos de regresión establecidos en el modelo ajustado la gran mayoría de las relaciones son significativas ( $p < 0.05$ ), las

siguientes relaciones no son significativas habilidades sociales y proceso de adaptación educativa ( $p>0.05$ ) de igual manera no tienen relación significativa las habilidades sociales y la dimensión educativas ( $p>0.05$ ) por lo tanto se concluye que el modelo presenta un ajuste razonable para validar la hipótesis general de la investigación.

*Contrastación de primera hipótesis específica*

En la figura 2 se muestra la estructura del modelo estructural de las habilidades sociales y clima social familiar con sus respectivas dimensiones según el tipo de constructo exógeno y endógeno



Figura 2. Modelo estructural de la primera hipótesis específica

Donde:	Error	ei	
	F1	=	Habilidades sociales
	d1	=	primeras habilidades sociales
	d2	=	habilidades sociales avanzadas
	d3	=	habilidades relacionadas con los sentimientos
	d4	=	habilidades alternativas
	d5	=	habilidades para hacer frente al estrés
	d6	=	habilidades de planificación
	F2	=	Clima social familiar
	a1	=	Relaciones
	a2	=	Desarrollo
	a3	=	Estabilidad

Para evaluar la calidad del modelo las hipótesis se han contrastado de la siguiente manera:

$$H_0: \chi_0^2 = \chi_S^2$$

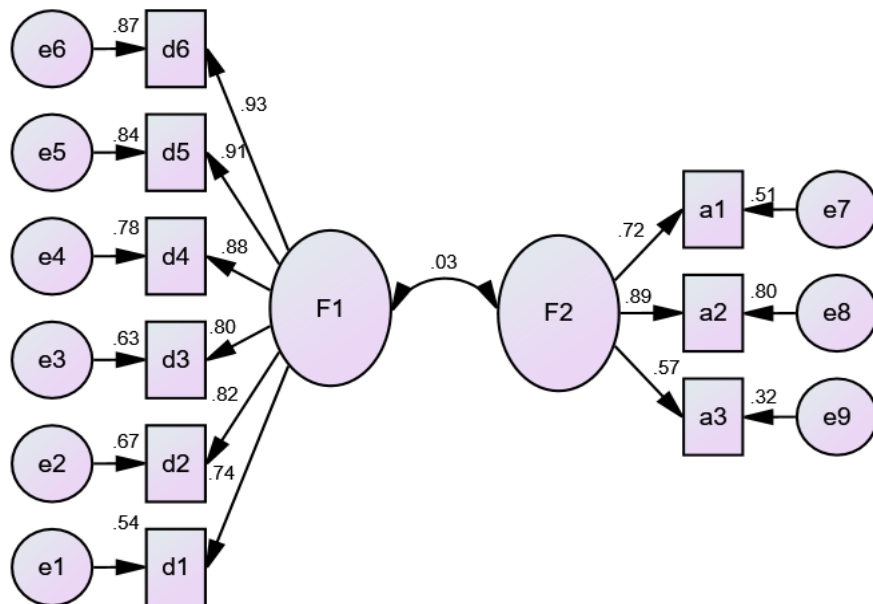
$$H_0: \chi_0^2 \neq \chi_S^2$$

Se ha usado la prueba estadística del chi-cuadrado con sus grados de libertad para probar el modelo original del modelo simplificado la prueba del chi-square = 231.021 con una probability level = 0.000 por lo tanto se rechaza la hipótesis nula y concluimos que el modelo ajustado tiene una mejor estructura de correlación observada ente cada uno de sus elementos de la muestra que se estudió.

Pesos de regresión de la primera hipótesis específica

En la tabla 3, se muestran los pesos de regresión establecidas en el modelo ajustado la gran mayoría de las relaciones son significativas ( $p < 0.05$ ), por lo tanto, se concluye el modelo presenta un ajuste razonable para validar la primera hipótesis específica de la investigación.

Tabla 3

*Regression Weights: Standardized estimates e Unstandardized estimates – primera Hipótesis específica.*

	Correlaciones	Estimate	S.E.	C.R.	P	Label
Primeras habilidades sociales	<--- Habilidades sociales	1				
Habilidades sociales avanzadas	<--- Habilidades sociales	0.918	0.112	8.207	***	par_1
Habilidades relacionadas con los sentimientos.	<--- Habilidades sociales	1.082	0.136	7.942	***	par_2
Habilidades alternativas	<--- Habilidades sociales	1.539	0.172	8.923	***	par_3
Habilidades para hacer frente al estrés	<--- Habilidades sociales	2.069	0.223	9.263	***	par_4
Habilidades de planeación	<--- Habilidades sociales	1.429	0.151	9.444	***	par_5
Relación	<--- Clima social familiar	1				
Desarrollo	<--- Clima social familiar	1.437	0.284	5.052	***	par_6
Estabilidad	<--- Clima social familiar	1.301	0.261	4.988	***	par_7

S.E. – Standardized estimates; U.E. – Unstandardized estimates

\*\*\* is significantly different from zero at the 0,001 level (two-tailed)

*Contrastación de segunda hipótesis específica*

En la figura 3 se muestra el modelo estructural de las habilidades sociales y clima social familiar con sus respectivas dimensiones según el tipo de constructo exógeno y endógeno



Figura 3. Modelo estructural de la segunda hipótesis específica

Donde:

Error	ei	
F1	=	Habilidades sociales
d1	=	primeras habilidades sociales
d2	=	habilidades sociales avanzadas
d3	=	habilidades relacionadas con los sentimientos
d4	=	habilidades alternativas
d5	=	habilidades para hacer frente al estrés
d6	=	habilidades de planificación
F2	=	Adaptación
c1	=	La persona
c2	=	La familia
c3	=	Dimensión educativa
c4	=	Dimensión social

Para evaluar la calidad del modelo, las hipótesis se han contrastado de la siguiente manera:

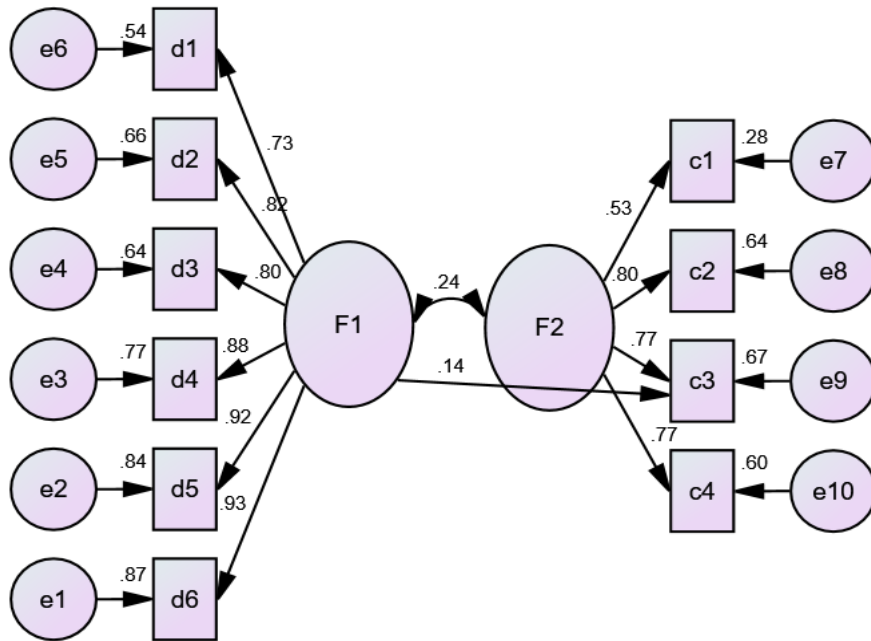
$$H_0: \chi_0^2 = \chi_S^2$$

$$H_0: \chi_0^2 \neq \chi_S^2$$

Se ha usado la prueba estadística del chi-cuadrada con sus grados de libertad para probar el modelo original del modelo simplificado la prueba del chi-square = 291.029 con una probability level = 0.000 por lo tanto se rechaza la hipótesis nula y concluimos que el modelo ajustado tiene una mejor estructura de correlación observada entre cada uno de sus elementos de la muestra.

Pesos de regresión de la segunda hipótesis específica.

Tabla 4

*Regression Weights: Standardized estimates e Unstandardized estimates – segunda Hipótesis específica.*

	Correlaciones	Estimate	S.E.	C.R.	P	Label
Habilidades de planificación	<--- Habilidades sociales	1				
Habilidades para hacer frente al estrés	<--- Habilidades sociales	1.445	0.091	15.872	***	par_1
Habilidades alternativas	<--- Habilidades sociales	1.067	0.076	14.075	***	par_2
Habilidades relacionadas con los sentimientos.	<--- Habilidades sociales	0.756	0.068	11.117	***	par_3
Habilidades sociales avanzadas	<--- Habilidades sociales	0.636	0.055	11.663	***	par_4
Primeras habilidades sociales	<--- Habilidades sociales	0.696	0.074	9.455	***	par_5
Persona	<--- Proceso de adaptación educativa	1				
Familia	<--- Proceso de adaptación educativa	0.898	0.184	4.886	***	par_6
Educativa	<--- Proceso de adaptación educativa	1.19	0.247	4.82	***	par_7
Social	<--- Proceso de adaptación educativa	1.779	0.369	4.822	***	par_8
Educativa	<--- Habilidades sociales	0.134	0.073	1.843	0.065	par_10

S.E. – Standardized estimates; U.E. – Unstandardized estimates

\*\*\* is significantly different from zero at the 0,001 level (two-tailed)

En la tabla 4, se muestra los pesos de regresión establecidos en el modelo ajustado la gran mayoría de las relaciones son significativas ( $p < 0.05$ ), la siguiente relación es son significativa habilidades sociales y dimensión

educativas ( $p > 0.05$ ) por lo tanto se concluye el modelo presenta un ajuste razonable para validar la hipótesis específica de la investigación.

*Contrastación de tercera hipótesis específica*

En la figura 4 se muestra la estructura del modelo estructural de las habilidades sociales y clima social familiar con sus respectivas dimensiones según el tipo de constructo exógeno y endógeno



Figura 4. Modelo estructural de la tercera hipótesis específica

Donde:			
Error	ei		
F1	=	Clima social familiar	
a1	=	Relaciones	
a2	=	Desarrollo	
a3	=	Estabilidad	
F2	=	Adaptación	
c1	=	La persona	
c2	=	La familia	
c3	=	Dimensión educativa	
c4	=	Dimensión social	

Para evaluar la calidad del modelo, las hipótesis se han contrastado de la siguiente manera:

$$H_0: \chi_0^2 = \chi_S^2$$

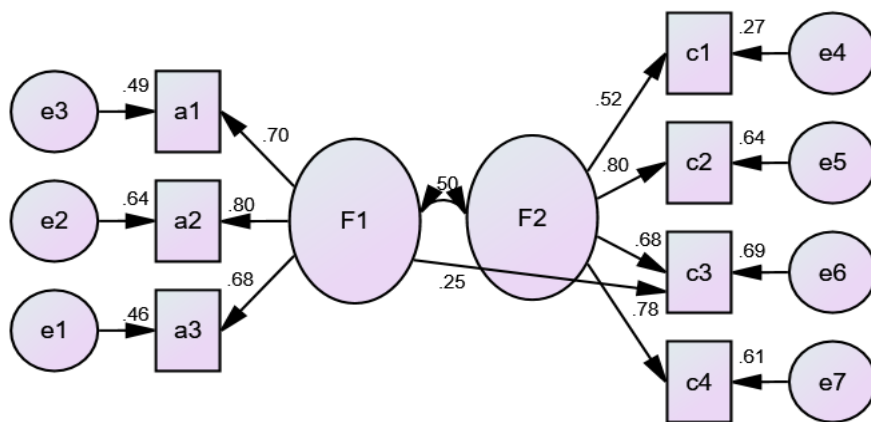
$$H_0: \chi_0^2 \neq \chi_S^2$$



Se usa la prueba estadística del chi-cuadrado con sus grados de libertad para probar el modelo original del modelo simplificado la prueba del chi-square = 291.029 con una probability level = 0.000 por lo tanto se rechaza la hipótesis nula y concluimos que el modelo ajustado tiene una mejor estructura de correlación observada ente cada uno de sus elementos de la muestra que se estudió.

Pesos de regresión de la hipótesis específica

En la tabla 5, se muestran los pesos de regresión establecidas en el modelo ajustado la gran mayoría de las relaciones son significativas ( $p < 0.05$ ), por lo tanto, se concluye el modelo presenta un ajuste razonable para validar la hipótesis de la investigación.

Tabla 5

*Regression Weights: Standardized estimates e Unstandardized estimates – tercera Hipótesis específica*

	Correlaciones	Estimate	S.E.	C.R.	P	Label
Estabilidad	<--- Clima social familiar	1				
Desarrollo	<--- Clima social familiar	0.83	0.143	5.8	***	par_1
Relación	<--- Clima social familiar	0.63	0.114	5.504	***	par_2
Persona	<--- Proceso de adaptación educativa	1				
Familia	<--- Proceso de adaptación educativa	0.898	0.185	4.844	***	par_3
Educativa	<--- Proceso de adaptación educativa	1.057	0.24	4.402	***	par_4
Social	<--- Proceso de adaptación educativa	1.809	0.376	4.812	***	par_5
Educativa	<--- Clima social familiar	0.377	0.154	2.457	0.014	par_7

## 2. Discusión de resultados

El objetivo del presente estudio estuvo enfocado a determinar si existe una relación estadísticamente significativa entre clima social familiar, habilidades sociales y el proceso de adaptación educativa en estudiantes del primer año de

la facultad de ciencias empresariales de la Universidad Peruana Unión, Juliaca  
– 2018:

Los resultados indican que existe una correlación positiva y significativa entre las variables y sus dimensiones. Por lo tanto, es completamente posible afirmar que el rango de relación entre habilidades sociales, clima social familiar y adaptación es sustentable, tal como sostenía también Gonzales y Pereda (2009), en su relación del clima social familiar y rendimiento académico (adaptación), pero no concordamos con Feria (2016), que en su investigación concluyó en que no existía una relación entre las variables de habilidades sociales y el clima social familiar.

La explicación, en su relación con la adaptación, surge al reconocer la dinámica entre las habilidades sociales y el clima social familiar, en este vínculo están implicados los mecanismos de algunas facetas del rasgo conciencia como son competencia, aspiraciones de logro, autodisciplina y reflexión, con la disposición para la adaptación educativa; por ejemplo, en los estudios realizados por Ramos y Sotomayor (2008) y Alarco, Aguirre y Aliaga (2010) se halló que el principal motivo por el cual los estudiantes anhelan reconocimiento es por realizar un trabajo de académico, este hecho encuentra relación con la adaptación educativa, aspiraciones de logro pues estudiantes con altas habilidades sociales y fuerte clima social familiar en su pasado trabajan con más empeño para conseguir sus objetivos, y esto únicamente puede suceder cuando se experimenta cierto placer por la actividad que a uno le gusta realizar en el aula de clase. Otro ejemplo relacionando este sentido del deber que implica un cumplimiento estricto de las obligaciones académicas o educativas (McCrae & Costa, 1997), sobre este punto, difícilmente alguien que no encuentra el gusto

por una actividad va a mantener una disposición estricta de realizar actividades que no le gustan, así lo refuerza Carlino (2005) quien halló que un grupo de individuos se caracterizan la elaboración de trabajos como un gran esfuerzo o desafío, llegando a tener momentos de saturación, hastío e intranquilidad durante la elaboración, y estos hechos guardarían relación con la falta de adaptación educativa, al mismo tiempo que pocas habilidades sociales. Por lo tanto, se podría asumir que quienes desarrollan las habilidades sociales y tienen fortalecido su plano social familiar enfrentarían con mayor facilidad el proceso de adaptación educativa.

## CONCLUSIONES

**Primera:** El clima social familiar, habilidades sociales están relacionadas significativamente con el proceso de adaptación educativa en estudiantes del primer año de la Facultad de Ciencias Empresariales de la Universidad Peruana Unión, Juliaca – 2018; concordando con lo que expuso Reaño (2014) en su trabajo de investigación titulado “La participación de los padres de familia y su relación con el proceso de adaptación del estudiante en la universidad”, también con lo sostenido por Wartman y Savage (2008), que menciona la importancia del clima social familiar para la mejor adaptación de los estudiantes.

**Segunda:** El clima social familiar está relacionado significativamente con las habilidades sociales en estudiantes del primer año de la Facultad de Ciencias Empresariales de la Universidad Peruana Unión, Juliaca – 2018; esto concuerda con la investigación de la mayoría de autores expuestos en los antecedentes de esta investigación como Carazas (2018), realizó una investigación titulada “Clima Social familiar y habilidades sociales en estudiantes de las instituciones educativas UGEL N°05-San Juan de Lurigancho, 2018”, ella al igual que en la presente encontró una buena correlación positiva y altamente significativa entre el clima social familiar y las habilidades sociales en los estudiantes; y el trabajo expuesto también por Moos y Trickett (1993).

**Tercera:** Las habilidades sociales están relacionadas significativamente con el proceso de adaptación educativa en estudiantes del primer año de la Facultad de Ciencias Empresariales de la Universidad Peruana Unión, Juliaca – 2018; esto también se corrobora con lo sustentado por Los autores Antuña (2011); Bautista y Kjuro (2017); Galindos (2016); Orantes (2011); Gonzales y Pereda (2009) entre otros, que llegaron a la misma conclusión.

**Cuarta:** El clima social familiar están relacionados significativamente con el proceso de adaptación educativa en estudiantes del primer año de la Facultad de Ciencias Empresariales de la Universidad Peruana Unión, Juliaca – 2018; esto también está sustentado por investigaciones como la de Ticona, Callo, y Fernández (2001) en su trabajo de investigación concluye, que los diversos problemas que se producen en el seno de la familia por parte de los cónyuges son acentuados y muy negativos en la formación emocional de los hijos y por ende obtienen un rendimiento no satisfactorio en sus calificaciones, además Verdugo et al. (2014), demostraron en su investigación que ha mayor cohesión en el funcionamiento familiar, el adolescente mostrará mayor capacidad de adaptación social; y Gonzales y Pereda (2009), identificaron y determinaron que existe una relación muy significativa entre el clima social familiar y el rendimiento académico.

## RECOMENDACIONES

1. Realizar otros estudios similares en otras carreras profesionales, así como incrementar el tamaño de la población para corroborar los resultados del presente estudio y generar mayor credibilidad científica.
2. Realizar otras investigaciones a partir de los resultados de la presente tesis, que si se retoma este trabajo se haga con diseño con enfoque cualitativo para profundizar el análisis del proceso de adaptación educativa según alguna variable no abordada en el presente trabajo, como en familias disfuncionales, adopción, etc. Que no es ajena a nuestro entorno estudiantil.
3. Elaborar programas institucionales y talleres que fortalezcan las habilidades sociales de los estudiantes para mejorar su adaptación educativa de este modo no solo se preverá la deserción estudiantil, sino que mejoraremos en calidad de alumnos en el área social y académica.
4. Realizar ciclos de charlas como “Escuela para padres” de estudiantes universitarios, dándoles herramientas para mejorar el clima social familiar en sus hijos, y de este modo aquellos padres servirán como soporte emocional de los estudiantes.
5. Realizar talleres, en la comunidad accesible a nuestra institución y colegios adventistas, donde se toquen temas de este trabajo de investigación, de este modo fortaleceremos a la mayor cantidad de posibles futuros ingresantes a nuestra universidad.

## REFERENCIAS

- Alarco, J., Aguirre, E., & Aliaga, Y. (2010). Factores asociados a la realización de tesis en pregrado de Medicina en una universidad pública del Perú. *Ciencia E Investigación Médica Estudiantil Latinoamericana (CIMEL)*, 15(2), 66-70.
- Albacete, C. (2010). *Influencia de las prácticas de gestión de la calidad sobre la gestión del conocimiento y la innovación en los servicios: el caso de las empresas hoteleras (Tesis de doctorado)*. España: Universidad de Granada.
- Alderete Campos, N. (2018). Clima social familiar y habilidades sociales en estudiantes de secundaria Carabayllo, 2017. (Tesis de maestría). Obtenido de <http://repositorio.ucv.edu.pe/handle/UCV/22043>
- Amat, C., & Guevara, L. (2008). *Salud comunitaria y familiar en el Perú*. Lima: Universidad Alas Peruanas.
- Antuña, D. (2011). *Habilidades sociales y dinamización de grupo*. Bogotá: Educación.
- Aquize, E., & Nuñez, J. (2016). Clima social familiar y adaptación de conducta en estudiantes del quinto grado de secundaria de la Gran Unidad Escolar Las Mercedes (Tesis de Licenciatura). Obtenido de <http://repositorio.upeu.edu.pe/handle/UPEU/644>
- Bautista, M., & Kjuro, M. (2017). *Correlación entre habilidades sociales y dependencia emocional en estudiantes del Instituto de Educación Superior Tecnológico Privado Maria Montessori (Tesis de licenciatura)*. Obtenido de <http://repositorio.unsa.edu.pe/bitstream/handle/UNSA/4720/PSbavimy.pdf?sequence=1&isAllowed=y>
- Benavides Hoyos, D. J., & Calle Tarrillo, A. (2019). *Clima social familiar y habilidades sociales en estudiantes del nivel secundaria de la Institución Educativa 0004 Túpac Amaru, 2018. (Tesis de maestría)*. Obtenido de [https://repositorio.upeu.edu.pe/bitstream/handle/UPEU/2043/Darwin\\_Tesis\\_Licenciatura\\_2019.pdf?sequence=1&isAllowed=y](https://repositorio.upeu.edu.pe/bitstream/handle/UPEU/2043/Darwin_Tesis_Licenciatura_2019.pdf?sequence=1&isAllowed=y)
- Betancourth, S., Zambrano, C., Ceballos, A., Benavides, V., & Villota, N. (Junio de 2017). Habilidades sociales relacionadas con el proceso de comunicación en una muestra de adolescentes. *Revista electrónica: Psicoespacios*, 11(18), 133 - 147. Obtenido de <http://revistas.iue.edu.co/revistas/iue/index.php/Psicoespacios/article/view/898/1185>
- Carazas, J. (2018). *Clima Social familiar y habilidades sociales en estudiantes de las instituciones educativas UGEL N°05-San Juan de Lurigancho, 2018 (Tesis de maestría)*. Obtenido de <http://repositorio.ucv.edu.pe/handle/UCV/22416>

- Carlino, P. (2005). ¿Por qué no se completan las tesis en los postgrados?: Obstáculos percibidos por maestrandos en curso y magistri exitosos. *Educere*, 9(30), 415–420.
- Chaij, E. (2011). *Como vivir con optimismo*. Buenos Aires: Asociación Casa Editora Sudamericana.
- Chaij, E. (2012). *El poder del amor*. Buenos Aires: Asociación Casa Editora Sudamericana.
- Chancha, A. (2018). *Habilidades sociales y actitudes en estudiantes del segundo grado de secundaria de la Institución Educativa “Nuestra Señora de Cocharcas” de Paucará - Huancavelica” (Tesis de maestría)*. Obtenido de <http://repositorio.une.edu.pe/handle/UNE/3169>
- Cosser, M. (2010). La participación en la toma de decisiones de los padres y madres de familia en una Institución Educativa Estatal en Huaycán del distrito de Ate-Vitarte (Tesis de maestría). Obtenido de [https://alicia.concytec.gob.pe/vufind/Record/PUCP\\_4ba6ae9e449ed19538c88e8490cdf5d3](https://alicia.concytec.gob.pe/vufind/Record/PUCP_4ba6ae9e449ed19538c88e8490cdf5d3)
- De la Cruz, V., & Cordero, A. (1990). *Inventario de Adaptación de Conducta (IAC)*. Madrid: Ediciones TEA.
- Díaz, E., & Jáuregui, C. (Octubre de 2014). Clima social familiar y habilidades sociales en estudiantes de secundaria de una I.E Bagua Grande. *PAIAN*, 5(2), 1–12. Obtenido de <https://es.scribd.com/document/268979218/163-646-1-PB-1>
- Feria, J. (2016). *Habilidades Sociales y Clima Social Familiar en la Institución Educativa Secundaria “Cristo Morado” Arequipa (Tesis doctoral)*. Obtenido de <http://repositorio.ucv.edu.pe/handle/UCV/19019>
- Fischer, M. J. (2007). Settling into Campus Life: Differences by Race/Ethnicity in College Involvement and Outcomes. *Journal Of Higher Education*, 125- 161.
- Flores, M. (corregir de 2006). Caracterización de la asertividad en un grupo de estudiantes de la carrera de psicología en la SUM. págs. 163–87.
- Galindos, E. (2016). *El clima social familiar y las habilidades sociales en los alumnos del primer y segundo año del instituto superior educación público José Antonio Encinas de Puno (tesis de maestría)*.
- García, A. (2002). *La educación a distancia. De la teoría a la práctica*. Barcelona: Ariel.
- García, J. (2010). *Psicología del desarrollo*. Madrid: UNED.
- Gismero, E. (2010). *Manual de la Escala de Habilidades Sociales (3ª ed.)*. Madrid: TEA, Ediciones, S.A.



- Goldstein, A., Sprafkin, R., Gershaw, J., & Klein, P. (1989). *Habilidades sociales y autocontrol en la adolescencia. Un programa de enseñanza*. Barcelona: Martínez Roca.
- Gonzales, O., & Pereda, A. (2009). Relación entre el clima social familiar y el rendimiento escolar de los alumnos de la Institución Educativa No 86502 “San Santiago” de Pamparomás “San Santiago” de Pamparomás en el año 2006. Lima: Universidad César Vallejo.
- Guerra, X., & Segovia, V. (2017). Relación entre el nivel de habilidades sociales y el clima social (Tesis de Licenciatura). Obtenido de <http://repositorio.uclima.edu.pe/handle/uclima/142>
- Hernández, R., Fernández, C., & Baptista, P. (2014). *Metodología de la investigación*. México DF: McGraw-Hill.
- Kemper, S. (2000). Influencia de la práctica religiosa y del género de la familia sobre el Clima Social Familiar . Lima.
- Mangrulkar. (2001). *Enfoque de habilidades para la vida para un desarrollo saludable de niños y adolescentes*. Madrid: Asdi.
- McCrae, R., & Costa, P. (1997). Personality trait structure as a human universal. *American Psychologist*, 52(5), 509 – 516. Obtenido de <https://doi.org/10.1037//0003-066X.52.5.509>
- Ministerio de Salud. (2017). *Su salud es primero del adolescente*. Buenos Aires: MINSA.
- Moss, R., & Trickett, E. (1993). *La familia y su posición en la sociedad*. México: Editorial Casanov.
- Orantes, L. (2011). *Estado de adaptación integral del estudiante de educación media de el Salvador (Tesis de licenciatura)*. Obtenido de [http://www.utec.edu.sv/media/investigaciones/files/estado\\_de\\_adaptacion\\_integral\\_del\\_estudiante\\_2011.pdf](http://www.utec.edu.sv/media/investigaciones/files/estado_de_adaptacion_integral_del_estudiante_2011.pdf)
- Organización Mundial de la Salud. (1995). *Programación para la salud de los adolescentes.informe de un grupo de estudio OMS/FNUAP/UNICEF*. Ginebra: OSM, Serie de informes Técnicos. Obtenido de [https://apps.who.int/iris/bitstream/handle/10665/42260/WHO\\_TRS\\_886\\_spa\\_%28p1-p142%29.pdf?sequence=1&isAllowed=y](https://apps.who.int/iris/bitstream/handle/10665/42260/WHO_TRS_886_spa_%28p1-p142%29.pdf?sequence=1&isAllowed=y)
- Pérez, I. (13 de Noviembre de 2000). *Habilidades sociales : conceptualización, evaluación y educar hacia la autorregulación: intervención*. Barcelona: Horsori Editorial.
- Piaget, J. (1991). *Seis estudios de psicología*. Barcelona: Labor.
- Ramos, M., & Sotomayor, R. (2008). Realizar o no una tesis : razones de estudiantes de medicina de una universidad pública y factores asociados. *Revista Peruana de Medicina Experimental Y Salud Publica*, 25(3), 322–324.

- Real Academia Española. (Noviembre de 2017). *Diccionario*. Obtenido de <http://dle.rae.es/?id=HZnZiow>
- Reaño, M. E. (2014). La participación de los padres de familia y su relación con el proceso de adaptación del estudiante en la universidad (Tesis de maestría). Obtenido de <http://tesis.pucp.edu.pe/repositorio/handle/20.500.12404/6169>
- Santos, L. (2012.). Clima Social Familiar y las Habilidades Sociales de los alumnos de una Institucion Educativa del Callao (Tesis de maestría). Obtenido de <http://repositorio.usil.edu.pe/handle/123456789/709>
- Sarason, I., & Sarason, B. (2006). *Psicopatología anormal: el problema de la conducta inadaptada*. Mexico: Pearson Prentice Hall. Obtenido de <https://tuvntana.files.wordpress.com/2015/06/texto-psicopatologc3ada-psicologc3ada-anormal-el-problema-de-la-conducta-indaptada.pdf>
- Tabachnick, B., & Fidell, L. (2001). *Using multivariate statistics*. New York: Harper & Row.
- Tamayo , & Tamayo , M. (2004). *El Proceso de la Investigación*. (4ta, Ed.) México: Limusa.
- Tapia, C., & Cubo, S. (Enero de 2017). Habilidades sociales relevantes: percepciones de múltiples actores educativos. *Magis, Revista Internacional de Investigación en Educación*, 9(19), 133 - 148. doi:10.11144/Javeriana.m9-19.hsrp
- Ticona, H., Callo, M., & Fernández, B. (2001). *Implementación de un sistema de información ejecutiva utilizando Inteligencia de Negocios para la eficaz interpretación de Indicadores de Atención y Afiliación en el Seguro Integral de salud para la administración de la Red de Salud de Huarochirí*. Lima.
- Valdés, A., & Carlos, E. (2014). Relación entre el autoconcepto social, el clima familiar y el clima escolar con el bullying en estudiantes de secundarias. *Avances en Psicología Latinoamericana*, 32(3), 447- 457. Obtenido de <http://repositorios.rumbo.edu.co/handle/123456789/117197?show=full>
- Verdugo, J., Arguelles, J., Guzmán, J., Márquez, C., Montes, R., & Uribe, I. (Mayo - Agosto de 2014). Influencia del clima Familiar en el Proceso de Adaptación Social del Adolescente. *Psicología del Caribe*, 31(2), 207-222. doi:<http://dx.doi.org/10.14482/psdc.31.2.6127>
- Víctor, R. (2015). Clima social familiar y la disciplina escolar en la institución educativa adventista “El Porvenir” de Chepén (Tesis de maestría). Obtenido de <http://repositorio.upeu.edu.pe/handle/UPEU/167>
- Wartman, K. L., & Savage, M. (2008). Parental involvement in higher education: Understanding the relationship among students, parents, and the institution. *ASHE Higher Education Report*, 33(6), 1 - 125. Obtenido de <https://eric.ed.gov/?id=EJ793853>

- Weston, R., & Gore Jr., P. (2006). A Brief Guide to Structural Equation Modeling. *The Counseling Psychologist*, 34, 719-751.
- Yau, H., Sun, H., & Cheng, A. (June de 2012). Adjusting to University: The Hong Kong Experience. *Journal Of Higher Education Policy And Management*, 15 - 27.  
doi:<https://doi.org/10.1080/1360080X.2012.642328>
- Zambrano, C., & Almeida, E. (Diciembre de 2017). Clima social familiar y su influencia en la conducta violenta en los escolares. *Revista Ciencia UNEMI*, 10(25), 97-102. Obtenido de <http://ojs.unemi.edu.ec/index.php/cienciaunemi/article/viewFile/635/502>
- Zavala, G. (2001). *El Clima familiar, su relación con los intereses vocacionales y los tipos caracterológicos de los alumnos del 5to. año de secundaria de los colegios nacionales del distrito del Rímac (Tesis de Licenciatura)*. Obtenido de <http://cybertesis.unmsm.edu.pe/handle/cybertesis/3150>

## Anexo 1. Autorización del comité de ética



*Una Institución Adventista*

Lima, Ñaña, 14 de noviembre de 2018

**Mg. Efrain Velasquez Mamani**  
Director de investigación – Filial Juliaca  
Universidad Peruana Unión  
Presente

**Asunto:** Autorización del Comité de Ética para el desarrollo de la investigación.

Tengo el agrado de dirigirme a usted para expresar mi cordial saludo y desear muchas bendiciones en la labor que desempeña.

Mediante este documento tenemos a bien presentar al investigador **Miguel Angel Garrido Flores**, identificado con DNI N° 40451727 y a su asesora la **Mg. Maritza Huanca Cutipa**, identificada con DNI N°02440958, ambos adscritos a la Unidad de Posgrado de Ciencias Humanas y Educación, Universidad Peruana Unión sede Lima.

El Comité de Ética del Centro de Investigación e Innovación en Educación y Comunicaciones de la Universidad Peruana Unión ha revisado el protocolo de investigación titulado: “**Clima social familiar, habilidades sociales y el proceso de adaptación educativa en estudiantes del primer año de la Facultad de Ciencias Empresariales de la Universidad Peruana Unión, Juliaca - 2018**” presentado por el investigador antes mencionado, y se resuelve **autorizar** el desarrollo de la investigación de acuerdo a los procedimientos mencionados, en la Universidad Peruana Unión, filial Juliaca, que usted dignamente dirige en el área de investigación.

Agradecemos anticipadamente el apoyo que pueda brindar al investigador, a fin de concluir satisfactoriamente este proceso, los resultados obtenidos serán difundidos por los canales correspondientes.

Atentamente,

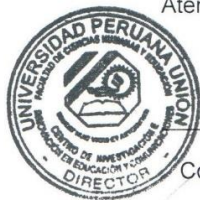

Dr. Jorge Platón Maquera Sosa  
Coordinador de Investigación e Innovación  
Facultad de Ciencias Humanas y  
Educación



Mg. Denis Frank Cunza Aranzábal  
Coordinador de Investigación e Innovación  
Unidad de Posgrado de Ciencias Humanas  
y Educación

cc:  
Investigador

## Anexo 2. Instrumentos

**Encuesta sobre el clima social familiar (escala de clima social familiar de Moss (1984)), tiene un valor 0.717158061**

Hola, mi nombre es Miguel Angel Garrido Flores, estudiante de especialidad de Posgrado de la Maestría en Educación con mención en Investigación y Docencia Universitaria, de la Universidad peruana Unión. Este cuestionario tiene como propósito medir el clima social familiar. Dicha información se usará para correlacionarla con la encuesta de habilidades sociales y así obtener su relación con la adaptación educativa de los estudiantes universitarios de los primeros ciclos académicos. Su participación es totalmente voluntaria y no será obligatoria llenar dicha encuesta si es que no lo desea. Si decide participar en este estudio, por favor responda el cuestionario, así mismo, puede dejar de llenar el cuestionario en cualquier momento, si así lo decide.

Cualquier duda o consulta que usted tenga posteriormente puede escribirme a maycky@upeu.edu.pe o a mi número celular 951000280.

***He leído los párrafos anteriores y reconozco que al llenar y entregar este cuestionario estoy dando mi consentimiento para participar en este estudio.***

A continuación, detallan las instrucciones o explicaciones para el llenado del cuestionario

### **INSTRUCCIONES:**

Lea detenidamente y con atención las preguntas que a continuación se le presentan, tómese el tiempo que considere necesario y luego marque con un aspa (X) la respuesta que crea que sea la correcta.

#### **2.1.1. Instrumento de Clima Social Familiar**

### **Escala de Clima Social en la Familia (FES)**

Ciclo: \_\_\_\_\_ Grupo: \_\_\_\_\_

#### **Instrucciones:**

Sexo: Masculino ( ) Femenino ( )

A continuación, te presentamos una serie de frases que Tú, tienes que leer y decidir si te parecen verdaderos o falsos en relación con tu familia.

Si crees que, respecto a tu familia, la frase es VERDADERA o casi siempre es VERDADERA marca una X en el espacio correspondiente a la V (verdadero); pero, si crees que respecto a su familia, la frase es FALSA o casi FALSA marca una X en el espacio correspondiente a la F (Falso). Si consideras que la frase es cierta para algunos miembros de la familia y para otros falsa marque la respuesta que corresponde a la mayoría.

Siga el orden de la numeración que tienen las frases aquí y en la hoja de respuestas para evitar equivocaciones.

Te recordamos que la presente nos ayudará a conocer lo que Tú piensas y conoces sobre tu familia, no intentes reflejar la opinión de los demás miembros de la familia en que vives.

01	En mi familia, nos ayudamos y apoyamos realmente unos a otros.	V	F
02	En mi familia, guardamos siempre nuestros sentimientos sin comentar a otros.	V	F
03	En nuestra familia, peleamos mucho	V	F
04	En mi familia por lo general, ningún miembro decide por su cuenta.	V	F

05	Creemos que es importante ser los mejores en cualquier cosa que hagamos.	V	F
06	En mi familia, hablamos siempre de temas políticos y sociales.	V	F
07	Pasamos en casa la mayor parte de nuestro tiempo libre.	V	F
08	Los miembros de mi familia asistimos con bastante frecuencia a las actividades de la iglesia.	V	F
09	Las actividades de nuestra familia se planifican con cuidado.	V	F
10	En mi familia, tenemos reuniones obligatorias muy pocas veces	V	F
11	En mi familia, muchas veces da la impresión que solo estamos <b>“pasando el rato”</b>	V	F
12	En mi casa, hablamos abiertamente de lo que queremos o nos parece.	V	F
13	En mi familia, casi nunca mostramos abiertamente nuestros enojos.	V	F
14	En mi familia, nos esforzamos mucho para mantener la independencia de cada uno.	V	F
15	Para mi familia es muy importante triunfar en la vida.	V	F
16	En mi familia, casi nunca asistimos a reuniones culturales y deportivas.	V	F
17	Frecuentemente vienen mis amistades a visitarnos a casa.	V	F
18	En mi casa, no rezamos en familia.	V	F
19	En mi casa, somos muy ordenados y limpios.	V	F
20	En mi familia, hay muy pocas normas de convivencia que cumplir	V	F
21	Todos nos esforzamos mucho en lo que hacemos en casa.	V	F
22	<b>En mi familia es difícil “solucionar los problemas” sin molestar a todos.</b>	V	F
23	En mi familia a veces nos molestamos de lo que algunas veces golpeamos o rompemos algo	V	F
24	En mi familia, cada uno decide por sus propias cosas.	V	F

25	Para nosotros, no es muy importante el dinero que gana cada uno de la familia.	V	F
26	En mi familia, es muy importante aprender algo nuevo o diferente.	V	F
27	Alguno de mi familia práctica siempre algún deporte.	V	F
28	En mi familia, siempre hablamos de la navidad, Semana Santa, fiestas patronales y otras.	V	F
29	En mi casa, muchas veces resulta difícil encontrar las cosas cuando las necesitamos.	V	F
30	En mi familia, una sola persona toma la mayoría de las decisiones.	V	F
31	En mi familia, estamos fuertemente unidos.	V	F
32	En mi casa, comentamos nuestros problemas personalmente.	V	F
33	Los miembros de mi familia, casi nunca expresamos nuestra cólera.	V	F
34	Cada uno entra y sale de la casa cuando quiere.	V	F
35	En mi familia, nosotros aceptamos que haya competencia y "que gane el mejor"	V	F
36	En mi familia, nos interesan poco las actividades culturales.	V	F
37	En mi familia, siempre vamos a excursiones y paseos.	V	F
38	No creemos en el cielo o en el infierno.	V	F
39	En mi familia, la puntualidad es muy importante.	V	F
40	En mi casa, las cosas se hacen de una forma establecida.	V	F
41	Cuando hay algo que hacer en la casa, es raro que se ofrezca algún voluntario de la familia.	V	F
42	En mi casa, si a alguno se le ocurre de momento hacer algo, lo hace sin pensarlo más.	V	F
43	Las personas de mi familia nos criticamos frecuentemente unas a otras.	V	F
44	En mi familia, las personas tienen poca vida privada o independiente.	V	F
45	Nos esforzamos por hacer las cosas cada vez un poco mejor.	V	F
46	En mi casa, casi nunca tenemos conversaciones intelectuales.	V	F
47	En mi casa, casi todos tenemos una o dos aficiones.	V	F
48	Las personas de mi familia tenemos ideas muy precisas sobre lo que está bien o mal.	V	F
49	En mi familia, cambiamos de opinión frecuentemente.	V	F
50	En mi casa, se da mucha importancia al cumplimiento de las normas.	V	F
51	Los miembros de mi familia nos ayudamos unos a otros.	V	F
52	En mi familia cuando uno se queja, siempre hay otro que se siente afectado	V	F
53	En mi familia, cuando nos peleamos nos vamos a las manos	V	F
54	Generalmente en mi familia cada persona solo confía en si misma cuando surge un problema	V	F
55	En mi casa nos preocupamos poco por los ascensos en el trabajo o las notas en el colegio	V	F

56	Alguno de nosotros toca algún instrumento musical.	V	F
57	Ninguno de mi familia participa en actividades recreativas, fuera del trabajo o del colegio.	V	F
58	En mi familia, creemos en algunas cosas en las que hay que tener Fe.	V	F
59	En mi casa, nos aseguramos que nuestros dormitorios queden limpios y ordenados.	V	F
60	En las decisiones familiares de mi casa, todas las opiniones tienen el mismo valor.	V	F
61	En mi familia, hay poco espíritu de trabajo en grupo.	V	F
62	En mi familia, los temas de pagos y dinero se tratan abiertamente.	V	F
63	Cuando hay desacuerdos en mi familia, todos nos esforzamos para suavizar las cosas y mantener la paz.	V	F
64	Los miembros de mi familia reaccionan firmemente unos a otros, para defender sus derechos	V	F



65	En mi familia, apenas nos esforzamos para tener éxito.	V	F
66	Los miembros de mi familia, practicamos siempre la lectura.	V	F
67	En mi familia, asistimos a veces a cursos de capacitación por afición o por interés.	V	F
68	En mi familia, cada persona tiene ideas distintas sobre lo que es bueno o malo.	V	F
69	En mi familia, están claramente definidas las tareas de cada persona.	V	F
70	En mi familia, cada uno tiene libertad para lo que quiere.	V	F
71	En mi familia, realmente nos llevamos bien unos a otros.	V	F
72	En mi familia, generalmente tenemos cuidado con lo que nos decimos.	V	F
73	Los miembros de mi familia, estamos enfrentados unos con otros.	V	F
74	En mi casa, es difícil ser independientes sin herir los sentimientos de los demás.	V	F
75	<b>“Primero es el trabajo, luego es la diversión “es una norma en mi familia.</b>	V	F
76	En mi casa, ver la televisión es más importante que leer.	V	F
77	Los miembros de mi familia, salimos mucho a divertirnos.	V	F
78	En mi familia, leer la Biblia es algo importante.	V	F
79	En mi familia, el dinero no se administra con mucho cuidado.	V	F
80	<b>En mi casa, las normas son muy rígidas y “tienen” que cumplirse.</b>	V	F
81	En mi familia, se da mucha atención y tiempo a cada uno.	V	F
82	En mi familia, expresamos nuestras opiniones en cualquier momento.	V	F
83	En mi familia, creemos que no se consigue mucho elevando la voz.	V	F
84	En mi familia, no hay libertad para expresar claramente lo que uno piensa.	V	F
85	En mi familia, hacemos comparaciones sobre nuestro rendimiento en el trabajo o el estudio.	V	F
86	A los miembros de mi familia, nos gusta realmente el arte, la música o la literatura.	V	F
87	Nuestra principal forma de diversión es ver la televisión o escuchar la radio.	V	F
88	En mi familia, creemos que el que comete una falta tendrá su castigo.	V	F
89	En mi casa, generalmente después de comer se recoge inmediatamente los servicios de cocina y otros.	V	F
90	En mi familia, uno no puede salirse con su capricho.	V	F

**Encuesta sobre habilidades sociales (“lista de chequeo evaluación de habilidades sociales” de Goldstein (1980)), valor de 0.83424**

Hola, mi nombre es Miguel Angel Garrido Flores, estudiante de especialidad de Posgrado de la Maestría en Educación con mención en Investigación y Docencia Universitaria, de la Universidad peruana Unión. Este cuestionario tiene como propósito medir las habilidades sociales. Dicha información se usará para correlacionarla con la encuesta de clima social familiar y así obtener su relación con la adaptación educativa de los estudiantes universitarios de los primeros ciclos académicos. Su participación es totalmente voluntaria y no será obligatoria llenar dicha encuesta si es que no lo desea. Si decide participar en este estudio, por favor responda el cuestionario, así mismo, puede dejar de llenar el cuestionario en cualquier momento, si así lo decide.

Cualquier duda o consulta que usted tenga posteriormente puede escribirme a maycky@upeu.edu.pe o a mi número celular 951000280.

***He leído los párrafos anteriores y reconozco que al llenar y entregar este cuestionario estoy dando mi consentimiento para participar en este estudio***

**2.1.2. Instrumento de Habilidades Sociales**

**Lista de Chequeo Evaluativo de Habilidades Sociales**

Ciclo: \_\_\_\_\_ Grupo: \_\_\_\_\_

Sexo: Masculino ( ) Femenino ( )

**Instrucciones**

A continuación, encontrara una lista de habilidades sociales que los jóvenes como tú pueden poseer en mayor o menor grado y hace que ustedes sean más o menos capaces.

Deberás calificar tus habilidades marcando cada una de las habilidades que se describen a continuación, de acuerdo a los siguientes puntajes.

**Marca 1 si nunca utilizas bien la habilidad**

**Marca 2 si utilizas muy pocas veces la habilidad**

**Marca 3 si utilizas alguna vez bien la habilidad**

**Marca 4 si utilizas a menudo bien la habilidad**

**Marca 5 si utilizas siempre bien la habilidad.**

<b>Grupo I: Primeras habilidades sociales</b>					
1. ¿Prestas atención a la persona que te está hablando y haces un esfuerzo para comprender lo que te están diciendo?	1	2	3	4	5
2. ¿Inicias una conversación con otras personas y luego puedes mantenerla por un momento?	1	2	3	4	5
3. ¿Hablas con otras personas sobre cosas que interesan a ambos?	1	2	3	4	5
4. ¿Eliges la información que necesitas saber y se la pides a la persona adecuada?	1	2	3	4	5

5. ¿Dices a los demás que tú estás agradecida(o) con ellos por algo que hicieron por ti?	1	2	3	4	5
6. ¿Te esfuerzas por conocer nuevas personas por propia iniciativa?	1	2	3	4	5
7. ¿Presentas a nuevas personas con otros(as)?	1	2	3	4	5
8. ¿Dices a los demás lo que te gusta de ellos o de lo que hacen?	1	2	3	4	5

<b>Grupo II: Habilidades sociales avanzadas</b>					
9. ¿Pides ayuda cuando la necesitas?	1	2	3	4	5
10. ¿Te integras a un grupo para participar en una determinada actividad?	1	2	3	4	5
11. ¿Explicas con claridad a los demás como hacer una tarea específica?	1	2	3	4	5
12. ¿Prestas atención a las instrucciones, pides explicaciones y llevas adelante las instrucciones correctamente?	1	2	3	4	5
13. ¿Pides disculpas a los demás cuando has hecho algo que sabes que está mal?	1	2	3	4	5
14. ¿Intentas persuadir a los demás de que tus ideas son mejores y que serán de mayor utilidad que las de las otras personas?	1	2	3	4	5

<b>Grupo III: Habilidades relacionadas con los sentimientos</b>					
15. ¿Intentas comprender y reconocer las emociones que experimentas?	1	2	3	4	5
16. ¿Permites que los demás conozcan lo que sientes?	1	2	3	4	5
17. ¿Intentas comprender lo que sienten los demás?	1	2	3	4	5
18. ¿Intentas comprender el enfado de las otras personas?	1	2	3	4	5
19. ¿Permites que los demás sepan que tú te interesas o te preocupas por ellos?					
20. ¿Cuándo sientes miedo, piensas por qué lo sientes, y luego intentas hacer algo para disminuirlo?	1	2	3	4	5
21. ¿Te das a ti mismo una recompensa después de hacer algo bien?					

<b>Grupo IV: Habilidades alternativas</b>					
22. ¿Sabes cuándo es necesario pedir permiso para hacer algo y luego se lo pides a la persona indicada?	1	2	3	4	5
23. ¿Compartes tus cosas con los demás?	1	2	3	4	5
24. ¿Ayudas a quien lo necesita?	1	2	3	4	5
25. ¿Si tú y alguien están en desacuerdo sobre algo, tratas de llegar a un acuerdo que satisfaga a ambos?	1	2	3	4	5
26. ¿Controlas tu carácter de modo que no se te escapen las cosas de la mano?	1	2	3	4	5
27. ¿Defiendes tus derechos dando a conocer a los demás cuál es tu punto de vista?	1	2	3	4	5
28. ¿Conservas el control cuando los demás te hacen bromas?	1	2	3	4	5
29. ¿Te mantienes al margen de situaciones que te pueden ocasionar problemas?	1	2	3	4	5
30. ¿Encuentras otras formas para resolver situaciones difíciles sin tener que pelearte?	1	2	3	4	5

<b>Grupo V: Habilidades para hacer frente a estrés</b>					
31. ¿Le dices a los demás de modo claro, pero no con enfado, cuando ellos han hecho algo que no te gusta?	1	2	3	4	5
32. ¿Intentas escuchar a los demás y responder imparcialmente cuando ellos se quejan por ti?	1	2	3	4	5
33. ¿Expresas un halago sincero a los demás por la forma en que han jugado?	1	2	3	4	5
34. ¿Haces algo que te ayude a sentir menos vergüenza o a estar menos cohibido?	1	2	3	4	5
35. ¿Determinas si te han dejado de lado en alguna actividad y, luego, haces algo para sentirte mejor en esa situación?	1	2	3	4	5
36. ¿Manifiestas a los demás cuando sientes que un amigo(a) no ha sido tratado de manera justa?	1	2	3	4	5
37. ¿Si alguien está tratando de convencerte de algo, piensas en la posición de esa persona y luego en la propia antes de decidir qué hacer?	1	2	3	4	5
38. ¿Intentas comprender la razón por la cual has fracasado en una situación particular?	1	2	3	4	5

39. ¿Reconoces y resuelves la confusión que se produce cuando los demás te explican una cosa, pero dicen y hacen otra?	1	2	3	4	5
40. ¿Comprendes de qué y por qué has sido acusada(o) y luego piensas en la mejor forma de relacionarte con la persona que hizo la acusación?	1	2	3	4	5
41. ¿Planificas la mejor forma para exponer tu punto de vista antes de una conversación problemática?	1	2	3	4	5
42. ¿Decides lo que quieres hacer cuando los demás quieren que hagas otra cosa distinta?	1	2	3	4	5

<b>Grupo VI: Habilidades de planificación</b>					
43. ¿Si te sientes aburrido(a), intentas encontrar algo interesante que hacer?	1	2	3	4	5
44. ¿Si surge un problema, intentas determinar que lo causó?	1	2	3	4	5
45. ¿Tomas decisiones realistas sobre lo que te gustaría realizar antes de comenzar una tarea?	1	2	3	4	5
46. ¿Determinas de manera realista qué tan bien podrías realizar antes de comenzar una tarea?	1	2	3	4	5
47. ¿Determinas lo que necesitas saber y cómo conseguir la información?	1	2	3	4	5
48. ¿Determinas de forma realista cuál de tus numerosos problemas es el más importante y cuál debería solucionarse primero?	1	2	3	4	5
49. ¿Analizas entre varias posibilidades y luego eliges la que te hará sentirte mejor?	1	2	3	4	5
50. ¿Eres capaz de ignorar distracciones y solo prestas atenciones a lo que quieres hacer?	1	2	3	4	5

## **Encuesta sobre adaptación (tomada del trabajo de investigación de Aquize & Nuñez (2016)), tiene un valor de 0.936124**

Hola, mi nombre es Miguel Angel Garrido Flores, estudiante de especialidad de Posgrado de la Maestría en Educación con mención en Investigación y Docencia Universitaria, de la Universidad peruana Unión. Este cuestionario tiene como propósito medir la Adaptación Educativa. Dicha información se usará para correlacionarla con la encuesta de clima social familiar y los resultados de la encuesta sobre habilidades sociales y así obtener su relación en los estudiantes universitarios de los primeros ciclos académicos. Su participación es totalmente voluntaria y no será obligatoria llenar dicha encuesta si es que no lo desea. Si decide participar en este estudio, por favor responda el cuestionario, así mismo, puede dejar de llenar el cuestionario en cualquier momento, si así lo decide.

Cualquier duda o consulta que usted tenga posteriormente puede escribirme a maycky@upeu.edu.pe o a mi número celular 951000280.

*He leído los párrafos anteriores y reconozco que al llenar y entregar este cuestionario estoy dando mi consentimiento para participar en este estudio*

### **2.1.3. Encuesta Sobre Adaptación**

En cada frase podrás MARCAR la respuesta Verdadero (V) o Falso (F), de acuerdo con tu opinión o tu manera de actuar empleando una "X", ¿si tienes duda o estás en un término medio podrás elegir la interrogante ?, pero lo mejor es que te decidas entre el V o el F.

Trabaja tan de prisa como puedas, sin detenerte demasiado en cada frase y contesta a todas ellas. Si te equivocas de fila o de casilla tacha la marca y señala tu nueva respuesta.

¿TE OCURRE LO QUE DICEN ESTAS FRASES?

1. Suelo tener mala suerte en todo.
2. Me equivoco muchas veces en lo que hago.
3. Encuentro pocas ocasiones de demostrar lo que valgo.
4. Si fracaso en algo una vez, es difícil que vuelva a intentarlo.
5. Hablando sinceramente, el futuro me da miedo.
6. Envidia a los que son más inteligentes que yo
7. Estoy satisfecho con mi estatura.
8. Si eres hombre preferirías ser una mujer. Si eres mujer preferirías ser un hombre.
9. Mis padres me tratan como si fuera un niño pequeño.
10. Me distancio de los demás.
11. En mi casa me exigen mucho más que a los demás.
12. Me siento satisfecho con mis padres, aunque no sean importantes.
13. Me avergüenza decir la ocupación de mis padres.
14. Me gusta oír como habla mi padre con los demás.
15. Mis padres dan importancia a las cosas que hago.
16. Me siento satisfecho de pertenecer a mi familia.
17. Cuando mis padres me riñen, casi siempre tienen razón.
18. La mayor parte de las veces, mis padres me riñen por algo que les sucede a ellos, no por lo que haya hecho yo.
19. Mis padres me riñen sin motivo.
20. Sufro por no poder conseguir llevar a casa mejores notas.
21. Leo todo lo que tengo que estudiar subrayando los puntos más importantes.
22. Subrayo las palabras cuyo significado no sé, o no entiendo.
23. Busco en el diccionario el significado de las palabras que no se o no entiendo.
24. Doy una leída parte por parte y repito varias veces hasta recitarlo de memoria.
25. Trato de memorizar todo lo que estudio
26. Me limito a dar una leída general a todo lo que tengo que estudiar.

27. Estudio sólo para los exámenes.
  28. Estudio por lo menos dos horas diarias.
  29. Cuando hay paso oral recién en el salón de clase me pongo a revisar mis cuadernos.
  30. Me pongo a estudiar el mismo día del examen.
  31. Espero que se fije la fecha de un examen o paso oral para ponerme a estudiar.
- ¿TE OCURRE LO QUE DICEN ESTAS FRASES?
32. En las discusiones casi siempre tengo yo la razón.
  33. Estoy seguro de que encontraré profesores que me juzguen mal.
  34. En vez de matemática, se debería estudiar cursos como teatro, música, etc.
  35. Mis padres se comportan de forma poco educada.
  36. Me gusta ayudar a los demás en sus problemas, aunque me cause molestias hacerlo.
  37. Tengo más éxitos que mis compañeros en las relaciones con las personas del sexo opuesto.
  38. Entablo conversación con cualquier persona fácilmente.
  39. Me gusta que me consideren una persona con la que hay que contar siempre.
  40. Siento que forma parte de la sociedad.
  41. Tengo amigos en todas partes.
  42. A menudo me siento realmente fracasado.
  43. Si volviera a vivir, haría muchas cosas de manera distinta a como las he hecho.
  44. Con frecuencia me siento incapaz de seguir estudiando o trabajando sin saber por qué.
  45. Muchas veces me digo a mí mismo: ¡Que tonto he sido! - después de haber hecho un favor o prometido algo.
  46. Muchas veces pienso que el profesor no me considera una persona, sino un número.
  47. Mis compañeros de clase me hacen caso siempre-
  48. Tengo problemas en casa porque mis padres son demasiados exigentes con los horarios.
  49. Alguna vez he pensado en irme de casa.
  50. Me intranquiliza lo que opinen de mí los demás.
  51. Cuando tengo que hablar ante los demás paso mal rato, aunque sepa bien lo que tengo que decir.
  52. Mis padres solucionan correctamente los asuntos familiares.
  53. En general, estoy de acuerdo con la forma de actuar de mis padres.
  54. Mis padres son demasiado severos conmigo.
  55. Mis padres son muy exigentes.
  56. Mi familia limita demasiado mis actividades.
  57. Mis padres riñen mucho entre ellos.
  58. El ambiente de mi casa es desagradable o triste.
  59. Mis padres tratan mejor a mis hermanos que a mí.
  60. Mis padres exigen de mejores notas de las que puedo conseguir.
  61. Mis padres me dan poca libertad.
  62. Leo la pregunta, busco en el libro y escribo la respuesta casi como dice el libro.
  63. Leo la pregunta, busco en el libro leo todo y luego contesto según como he comprendido.
  64. Le doy más importancia al orden y presentación del trabajo que al contenido.
  65. En mi casa, me falta tiempo para terminar con mis tareas, las termino en el colegio, preguntando a mis amigos.
  66. Pido ayuda a mis padres u otras personas y dejo que me resuelvan todo o gran parte de la tarea.
  67. Dejo para último momento la ejecución de mis tareas por eso no las concluyo dentro del tiempo fijado.
  68. Empieza a resolver una tarea, me canso y paso a otra.
  69. Cuando no puedo resolver una tarea me da rabia o mucha cólera y ya no lo hago.
  70. Cuando tengo varias tareas empiezo por la más difícil y luego voy pasando a las más fáciles.
  71. Durante las clases me distraigo pensando lo que voy hacer a la salida
  72. Durante las clases me gustaría dormir o tal vez irme de clase.
  73. Estar donde haya mucha gente reunida.
  74. Participar en las actividades de grupo organizados.

75. Hacer excursiones en solitario.
76. Participar en discusiones.
77. Asistir a fiestas con mucha gente.
78. Ser el centro de atención en las reuniones.
79. Organizar juegos en grupo.
80. Recibir muchas invitaciones.
81. Ser el que habla en nombre del grupo.
82. Que tus compañeros se conviertan fuera del colegio (Instituto, Universidad) en amigos tuyos.

¿TE SUCEDE LO EXPRESADO EN ESTAS FRASES?

83. Te consideras poco importante
84. Eres poco popular entre los amigos.
85. Eres demasiado tímido(a)
86. Te molesta no ser más guapo y atractivo.
87. Te fastidia pertenecer a una familia más pobre que la de otros compañeros.
88. Estás enfermo más veces que otros.
89. Estás de acuerdo con que hay cumplir las normas de convivencia.
90. Eres poco ingenioso y brillante en la conversación.
91. Tienes poca – voluntad – para cumplir lo que propones.
92. Te molesta que los demás se fijen en ti.
93. Tus padres se interesan por tus cosas.
94. Tus padres te dejan decidir libremente
95. Admiras las cualidades de las demás personas de tu familia.
96. Estas seguro de que tus padres te tienen un gran cariño.
97. Tus padres te ayudan a realizarse.
98. Tus padres te permiten elegir libremente a tus amigos
99. Estás convencido de que tu familia aprueba lo que haces.
100. Te sientas unido a tu familia.
101. Crees que a pesar de todo lo que se diga, los padres comprenden bien a sus hijos.
102. Tu padre te parece un ejemplo a imitar.
103. Repaso momentos antes del examen.
104. Preparo un plagio por si acaso me olvido un tema.
105. Confío en mi buena suerte por eso solo estudio aquellos temas que supongo que el profesor preguntará.
106. Cuando tengo dos o más exámenes el mismo día empiezo a estudiar por el tema más difícil y luego el más fácil.
107. Me presento a rendir mis exámenes sin haber estudiado todo el curso.
108. Durante el examen se me confunden los temas y se me olvida lo que he estudiado
109. Cuando no entiendo algo levanto la mano y pregunto al profesor.
110. Estoy atento a las bromas de mis compañeros que a la clase.
111. Me canso rápidamente y me pongo hacer otras cosas.
112. Cuando no entiendo un tema mi mente se pone a pensar soñando despierto.
113. Mis imaginaciones o fantasías me distraen durante las clases.
114. Formas parte de un grupo de amigos
115. Eras uno de los chicos (as) más populares de tu colegio.
116. Te gusta organizar los planes y actividades de tu grupo.
117. Te gusta participar en paseos con mucha gente.
118. Organizas reuniones con cualquier pretexto.
119. En las fiestas te unes al grupo más animado.
120. Cuando vas de viaje entablas conversación fácilmente con las personas que van a tu lado.
121. Te gusta estar solo mucho tiempo.
122. Prefieres quedarte en tu cuarto leyendo u oyendo música a reunirte con tu familia a ver televisión a comentar cosas.
123. Te molesta no tener libertad y medios para vivir de otra forma.

**VERIFICA SI HAS MARCADO TODO TUS RESPUESTAS....**



Hoja de respuesta utilizada para la recolección de datos con relación a la variable adaptación de conducta en los estudiantes.

INVENTARIO DE ADAPTACIÓN CONDUCTUAL (educativa)

HOJA DE RESPUESTA

APELLIDOS Y NOMBRES: \_\_\_\_\_ EDAD: \_\_\_\_\_

Ciclo y grupo: \_\_\_\_\_ FECHA DE HOY: \_\_/\_\_/\_\_

1.-	V	F		42.-	V	F		83.-	V	F
2.-	V	F		43.-	V	F		84.-	V	F
3.-	V	F		44.-	V	F		85.-	V	F
4.-	V	F		45.-	V	F		86.-	V	F
5.-	V	F		46.-	V	F		87.-	V	F
6.-	V	F		47.-	V	F		88.-	V	F
7.-	V	F		48.-	V	F		89.-	V	F
8.-	V	F		49.-	V	F		90.-	V	F
9.-	V	F		50.-	V	F		91.-	V	F
10.-	V	F		51.-	V	F		92.-	V	F
11.-	V	F		52.-	V	F		93.-	V	F
12.-	V	F		53.-	V	F		94.-	V	F
13.-	V	F		54.-	V	F		95.-	V	F
14.-	V	F		55.-	V	F		96.-	V	F
15.-	V	F		56.-	V	F		97.-	V	F
16.-	V	F		57.-	V	F		98.-	V	F
17.-	V	F		58.-	V	F		99.-	V	F
18.-	V	F		59.-	V	F		100.-	V	F
19.-	V	F		60.-	V	F		101.-	V	F
20.-	V	F		61.-	V	F		102.-	V	F
21.-	V	F		62.-	V	F		103.-	V	F
22.-	V	F		63.-	V	F		104.-	V	F
23.-	V	F		64.-	V	F		105.-	V	F
24.-	V	F		65.-	V	F		106.-	V	F
25.-	V	F		66.-	V	F		107.-	V	F
26.-	V	F		67.-	V	F		108.-	V	F
27.-	V	F		68.-	V	F		109.-	V	F
28.-	V	F		69.-	V	F		110.-	V	F
29.-	V	F		70.-	V	F		111.-	V	F
30.-	V	F		71.-	V	F		112.-	V	F
31.-	V	F		72.-	V	F		113.-	V	F
32.-	V	F		73.-	V	F		114.-	V	F
33.-	V	F		74.-	V	F		115.-	V	F
34.-	V	F		75.-	V	F		116.-	V	F
35.-	V	F		76.-	V	F		117.-	V	F

### Anexo 3. Matriz de consistencia

Título	Planteamiento del problema	Objetivos	Hipótesis	Tipo y diseño	Conceptos centrales
Clima Social Familiar, Habilidades Sociales Y El Proceso De Adaptación Educativa En Estudiantes Del Primer Año De La Facultad De Ciencias Empresariales De La Universidad Peruana Unión, Juliaca – 2018	<p><b>General</b></p> <p>¿En qué medida el clima social familiar, habilidades sociales están relacionadas con el proceso de adaptación educativa en estudiantes del primer año de la Facultad de Ciencias Empresariales de la Universidad Peruana Unión, Juliaca – 2018?</p>	<p><b>General</b></p> <p>Determinar si el clima social familiar, habilidades sociales están relacionadas con el proceso de adaptación educativa en estudiantes del primer año de la Facultad de Ciencias Empresariales de la Universidad Peruana Unión, Juliaca – 2018</p>	<p><b>General</b></p> <p>El clima social familiar, habilidades sociales están relacionadas positivamente con el proceso de adaptación educativa en estudiantes del primer año de la Facultad de Ciencias Empresariales de la Universidad Peruana Unión, Juliaca – 2018</p>	<p>Tipos</p> <p>No experimental, transversal,</p> <p>Descriptivo-correlacional.</p> <p>Diseño</p> <p>Correlacional múltiple</p> <p>Método estadístico</p> <p>Correlacional múltiple</p>	<p><b>Clima Social Familiar</b></p> <p>Relaciones</p> <p>Desarrollo</p> <p>Estabilidad</p> <p><b>Habilidades Sociales</b></p> <p>Primeras habilidades sociales</p> <p>Habilidades sociales avanzadas</p> <p>Habilidades relacionadas con los sentimientos</p> <p>Habilidades alternativas</p> <p>Habilidades para hacer frente al estrés</p> <p>Habilidades de planificación</p> <p><b>Proceso de Adaptación Educativa</b></p>
	<p><b>Específicos</b></p> <p>a. ¿En qué medida el clima social familiar está relacionada con las habilidades social en estudiantes del primer año de la Facultad de Ciencias Empresariales de la Universidad Peruana Unión, Juliaca – 2018?</p> <p>b. ¿En qué medida las habilidades sociales están relacionadas con el proceso de adaptación educativa en estudiantes del primer año de la Facultad de Ciencias Empresariales de la Universidad Peruana Unión, Juliaca – 2018?</p> <p>c. ¿En qué medida el clima social familiar está relacionado con el proceso de adaptación educativa en estudiantes del primer año de la Facultad de Ciencias Empresariales de la Universidad Peruana Unión, Juliaca – 2018?</p>	<p><b>Específicos</b></p> <p>a. Determinar si el clima social familiar está relacionado con las habilidades social en estudiantes del primer año de la Facultad de Ciencias Empresariales de la Universidad Peruana Unión, Juliaca – 2018.</p> <p>b. Determinar si las habilidades sociales están relacionadas con el proceso de adaptación educativa en estudiantes del primer año de la Facultad de Ciencias Empresariales de la Universidad Peruana Unión, Juliaca – 2018</p> <p>c. Determinar si el clima social familiar está relacionado con el proceso de adaptación educativa en estudiantes del primer año de la Facultad de Ciencias Empresariales de la Universidad Peruana Unión, Juliaca – 2018</p>	<p><b>Específicos</b></p> <p>a. El clima social familiar está relacionado positivamente con las habilidades social en estudiantes del primer año de la Facultad de Ciencias Empresariales de la Universidad Peruana Unión, Juliaca – 2018</p> <p>b. Las habilidades sociales están relacionadas positivamente con el proceso de adaptación educativa en estudiantes del primer año de la Facultad de Ciencias Empresariales de la Universidad Peruana Unión, Juliaca – 2018</p> <p>c. El clima social familiar está relacionado positivamente con el proceso de adaptación educativa en estudiantes del primer año de la Facultad de Ciencias Empresariales de la Universidad Peruana Unión, Juliaca – 2018</p>		